

3051

GASOLINE CHAINSAW 25cc

ΑΛΥΣΟΠΡΙΟΝΟ ΒΕΝΖΙΝΗΣ 25cc



Operation manual
Εγχειρίδιο χρήσης

EN | GR

WARNING: Do not use the machine without reading the instruction manual.

ΠΡΟΣΟΧΗ: Μη χρησιμοποιείτε το μηχάνημα χωρίς να έχετε διαβάσει πρώτα τις οδηγίες χρήσης.

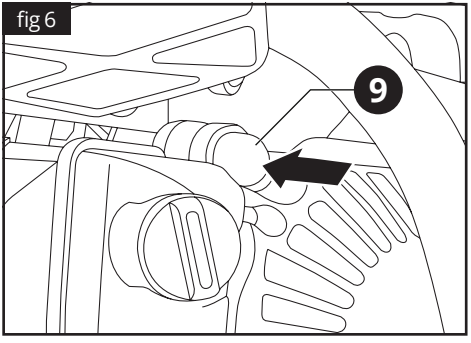
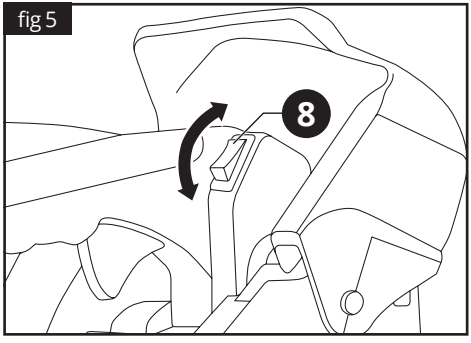
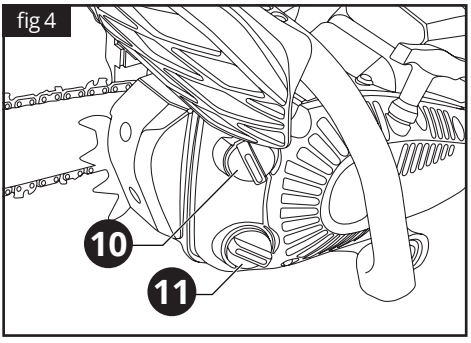
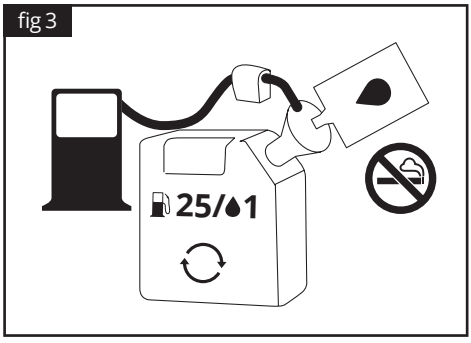
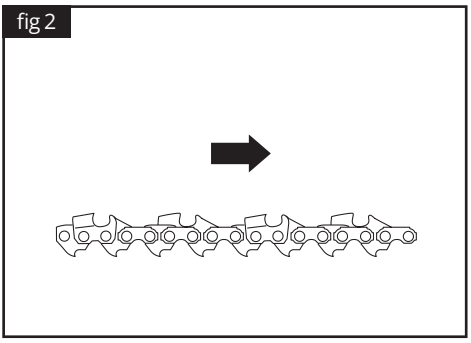
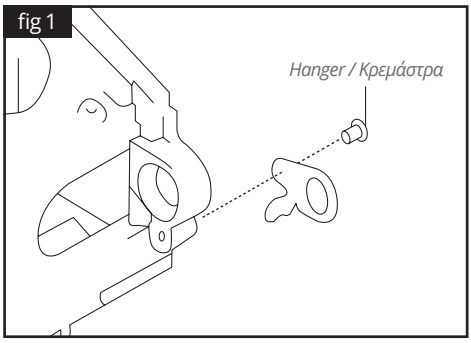

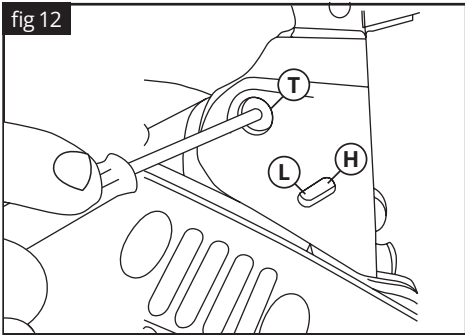
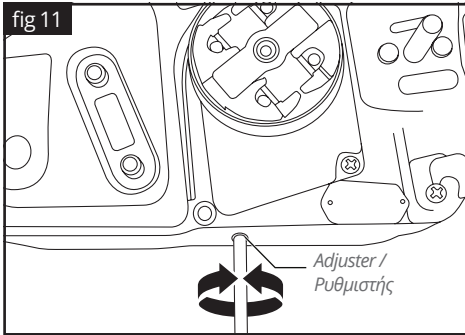
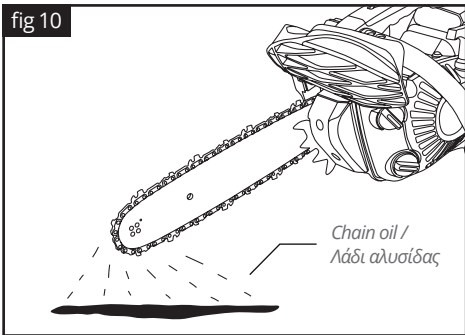
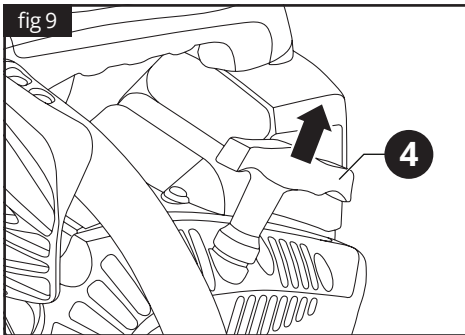
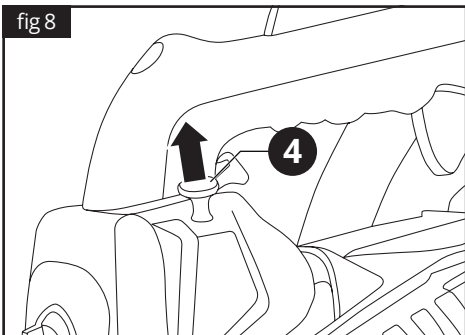
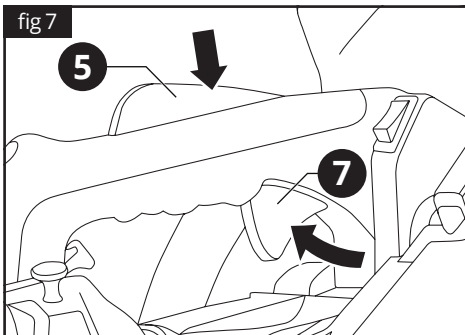

L. Needle / Δείκτης H. Needle / Δείκτης T. Idle adjusting screw / Βίδα ρύθμισης ρελαντί

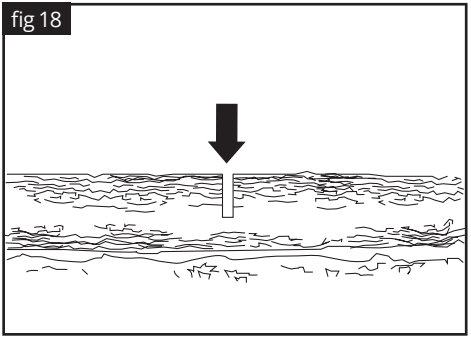
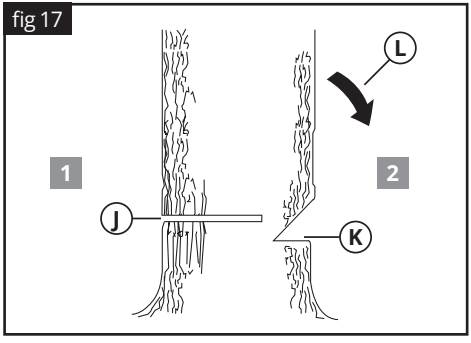
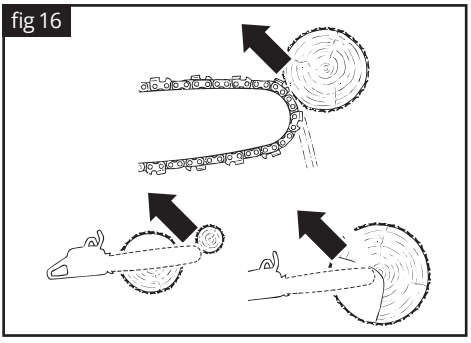
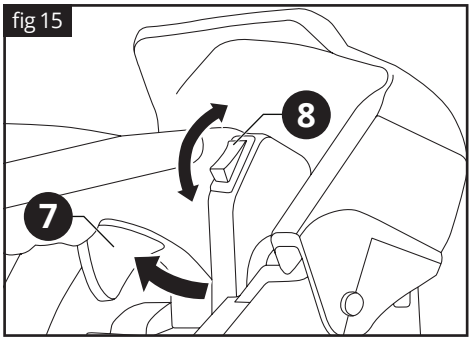
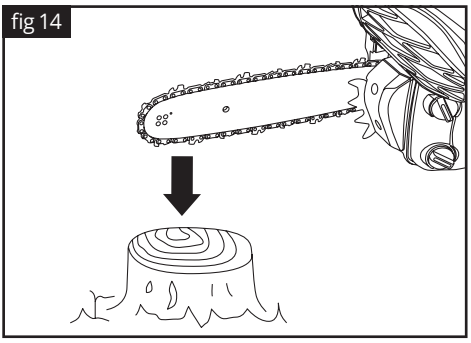
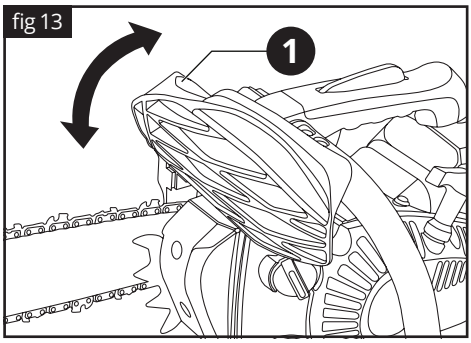

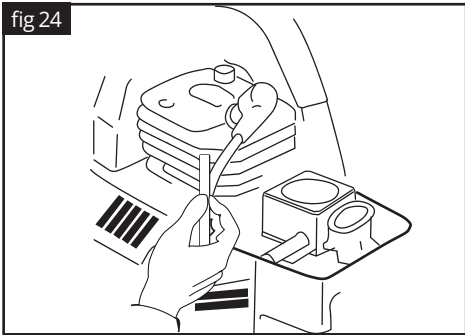
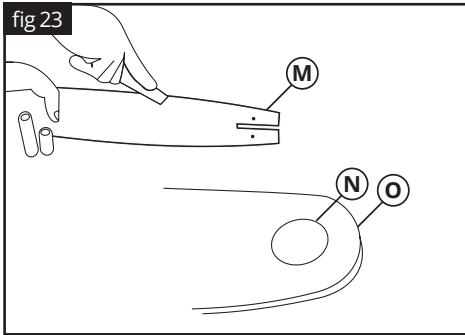
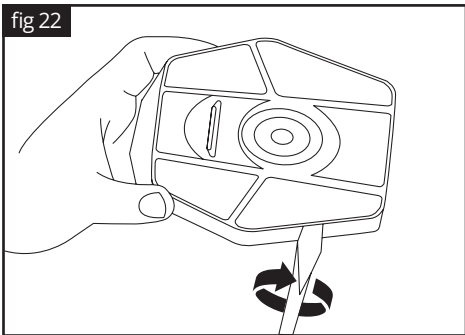
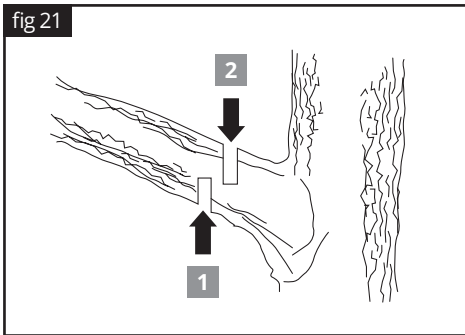
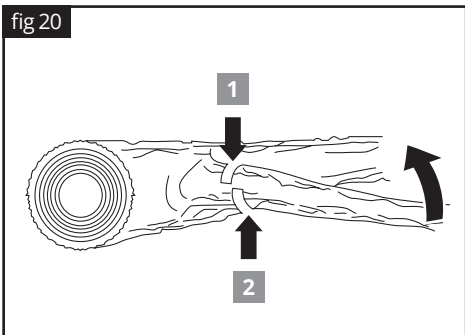
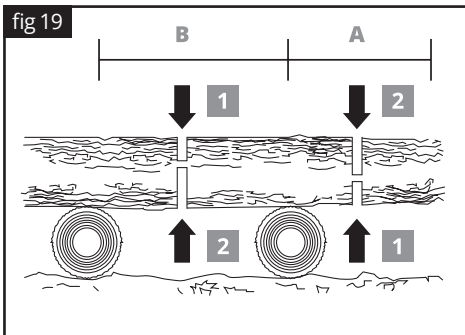

M. Oiling port / Οπή παροχής λαδιού N. Grease port / Είσοδος λίπανσης O. Sprocket / Οδοντωτός μηχανισμός

fig 25

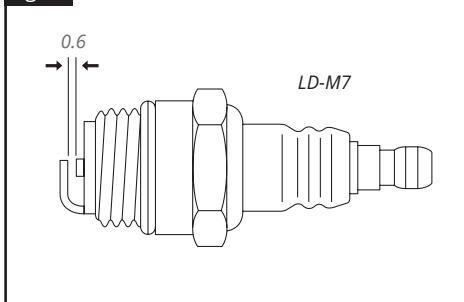

fig 26

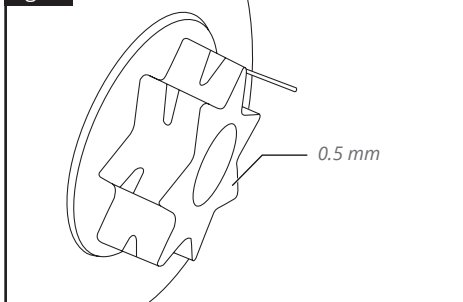

fig 27

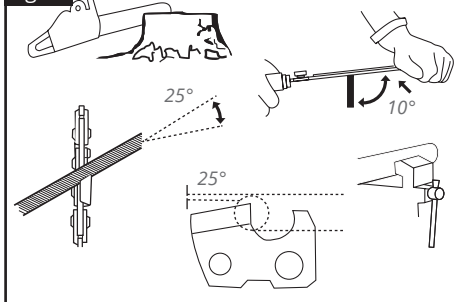
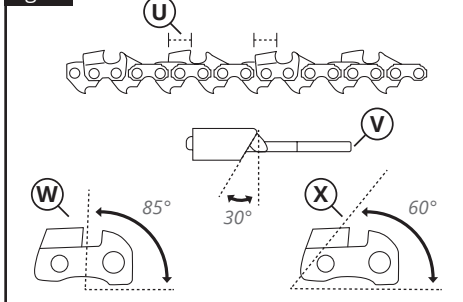
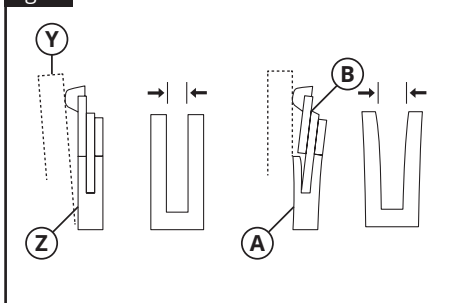

fig 28



U. Cutter length / Μήκος λεπίδας V. Filing angle / Γωνία λείανσης W. Side plate angle / Γωνία πλευρικής πλάκας X. Top plate cutting angle / Γωνία πάνω πλάκας

fig 29



Y. Ruler / Χάρακας Z. Gap / Απόσταση A. No gap / Χωρίς απόσταση B. Chain tilts / Κάμψη αλυσίδας

ENGLISH | EN

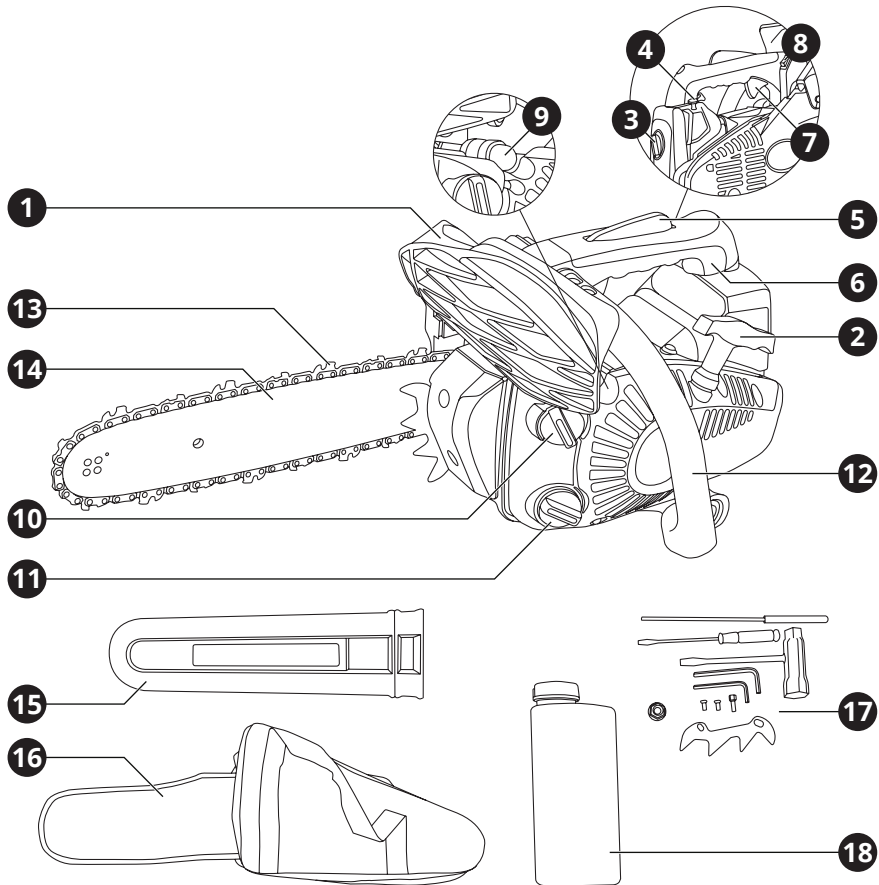

1. Overview

Tool description

- | | | |
|-----------------------------|----------------------------|-----------------------------|
| 1 Guard / Brake | 7 Throttle trigger | 13 Saw chain |
| 2 Starter knob | 8 Engine switch | 14 Guide bar |
| 3 Air cleaner box | 9 Fuel priming pump | 15 Guide bar cover |
| 4 Choke knob | 10 Fuel tank | 16 Carrying bag |
| 5 Throttle interlock | 11 Chain oil tank | 17 Tool kit |
| 6 Rear handle | 12 Front handle | 18 Mixture ratio pot |

Warning labels on the machine



Read owner's manual before operating this machine.



Wear head, eye and ear protection.



Use the chainsaw with two hands.



Warning! Kickback is dangerous.



Warning / Attention.

⚠ IMPORTANT:

If warning seals peel off or become soiled and impossible to read, you should contact the dealer from which you purchased the product to order new seals and affix the new seal(s) in the required location(s).

⚠ WARNING:

Never remodel the tool.

We won't warrant the machine, if you use the remodeled tool or you don't comply with the proper usage written in the manual.

Symbols on the machine



A.



B.



C.



D.



E.

A. The port to refuel the "MIX GASOLINE".

Position: fuel tank cap

B. The port to refuel the "CHAIN OIL".

Position: oil cap

C. The indication regarding the engine switch.

Flipping the engine switch to the "O" (STOP) direction, the engine stops.

Position: rear-left of the unit

D. The indication regarding the choke. Pulling out the choke knob, the choke closes.

Position: rear-right of the unit

E. The indication regarding the chain oil adjuster nut. "MIN" direction - the oil flow decreases, "MAX" direction - the oil flow increases.

Position: bottom of the clutch side

2. Safety regulations

Before using the machine

⚠ WARNING:

Read carefully and understand all instructions before using the tool.

The following instructions must be followed to prevent hazards and / or serious injury.

- ▶ You should never use the tool when under the influence of alcohol, when suffering from exhaustion or lack of sleep, when suffering from drowsiness as a result of having taken medicine, or at any other time when a possibility exists that your judgment might be impaired or that you might not be able to operate the machine properly and in a safe manner.
- ▶ Avoid running the engine indoors. The exhaust gases contain harmful carbon monoxide.
- ▶ Never use the product under circumstances like those described below:
 1. When the ground is slippery or when other conditions might make it impossible to maintain a steady posture.
 2. At night, at times of heavy fog, or at any other times when your field of vision might be limited and it would be difficult to gain a clear view of the area.
 3. During rain storms, during lightning storms, at times of strong or gale-force winds, or at any other times when weather conditions might make it unsafe to use this tool.
- ▶ When using this tool for the first time, before beginning actual work, learn to handle it from a skilled worker.
- ▶ Lack of sleep, tiredness, or physical exhaus-

tion results in lower attention spans, and this in turn leads to accidents and injury. Limit the amount of time of using the machine continuously to somewhere around 10 minutes per session, and take 10~20 minutes of rest between work sessions. Also try to keep the total amount of work performed in a single day under 2 hours or less.

- ▶ Be sure to keep this manual handy so that you may refer to it later whenever any questions arise.
- ▶ Always be sure to include this manual when selling, lending or transferring the ownership of the tool.
- ▶ Never allow children or anyone unable to fully understand the directions given in this manual to use this tool.

Working gear and clothing

- ▶ When using the tool, you should wear proper clothing and protective equipment as follows: 1. Helmet, 2. Protection goggles or face protector, 3. Thick work gloves, 4. Non-slip-sole work boots, 5. Ear protectors.
- ▶ And you should carry with you: 1. Attached tools and files, 2. Properly reserved fuel and chain oil, 3. Things to notify your working area (rope, warning signs), 4. Whistle (for collaboration or emergency), 5. Hatchet or saw (for removal of obstacles).
- ▶ Never use the tool when wearing pants with loose cuffs, when wearing sandals, or when barefoot.

Warning considering handling of fuel

- ▶ The engine of this tool is designed to run on a mixed fuel which contains highly flammable gasoline. Never store cans of fuel or refill the fuel tank in any place where there is a boiler, stove, wood fire, electrical sparks, welding sparks, or any other source of heat or fire which might ignite the fuel.
- ▶ Smoking while operating the tool or refilling its fuel tank is extremely dangerous. Always be sure to keep lit cigarettes away from the tool at all times.
- ▶ When refilling the tank always turn off the engine first and take a careful look around

to make sure that there are no sparks or open flames anywhere nearby before refueling.

- ▶ If any fuel spillage occurs during refueling, use a dry rag to wipe up spills before turning the engine back on again.
- ▶ After refueling, screw the fuel cap back tightly onto the fuel tank and then carry the tool to a spot 3m or more away from where it was refueled before turning on the engine.

Before starting engine

- ▶ Check working place, the cutting object and cutting direction. If there is any obstacle, remove it.
- ▶ Never start cutting until you have a clear work area, secure footing and a planned retreat path from the falling tree.
- ▶ Use caution and keep bystanders and animals out of the working area whose diameter must be 2.5 times the cutting object.
- ▶ Inspect the machine for worn, loose, or damaged parts. Never operate the machine if damaged, improperly adjusted, or is not completely and securely assembled. Make sure that the saw chain stops moving when the throttle control trigger is released.

When starting engine

- ▶ Always hold the machine firmly with both hands while the engine is running. Use a firm grip with thumb and fingers encircling the handles.
- ▶ Keep all parts of your body away from the machine when the engine is running.
- ▶ Before starting the engine, make sure the saw chain is not contacting anything.

Operation

- ▶ Keep the handles dry, clean and free of oil or fuel mixture.
- ▶ Never touch the muffler, spark plug or other metallic parts of the engine while the engine is in operation or immediately after stopping the engine. Doing so could result in serious burns or electrical shock.
- ▶ Use extreme caution when cutting small size brush and saplings because slender

material may catch the saw chain and be whipped toward you or pull you off balance.

- ▶ When cutting a limb that is under tension, be alert for spring back so that you won't be struck when the tension in the wood fibers is released.
- ▶ Check the tree for dead branches that could fall during the felling operation.
- ▶ Always shut off the engine before setting the tool down.

Kickback safety precautions for chainsaw users

⚠ WARNING:

Kickback may occur when the nose or tip of the guide bar touches an object, or when the wood closes in and pinches the saw chain in the cut.

Tip contact in some cases may cause a lightning fast reverse reaction, kicking the guide bar up and back towards the operator. Pinching the saw chain along the top of the guide bar may push the guide bar rapidly back towards the operator. Either of these reactions may cause you to lose control of the saw which could result in serious personal injury.

Do not rely exclusively on the safety devices built into your saw. As a chainsaw user you should take several steps to keep cutting jobs free from accident or injury:

1. With a basic understanding of kickback you can reduce or eliminate the element of surprise. Sudden surprise contributes to accidents.
2. Keep a good grip on the saw with both hands, the right hand on the rear handle, and the left hand on the front handle, when the engine is running. Use a firm grip with thumbs and fingers encircling the chainsaw handles. A firm grip will help you reduce kickback and maintain control of the saw.
3. Make sure that the area in which you are cutting is free from obstructions. Do not let the nose of the guide bar contact a log, branch, or any other obstruction which could be hit while you are operating the saw.
4. Cut at high engine speed.
5. Do not overreach or cut above shoulder height.

6. Follow manufacturer's sharpening and maintenance instructions for saw chain.
7. Only use replacement bars and chains specified by the manufacturer or equivalent.

Maintenance

- ▶ In order to maintain your tool in proper working order, perform the maintenance and checking operations described in the manual at regular intervals.
- ▶ Always be sure to turn off the engine before performing any maintenance or checking procedures.

⚠ WARNING:

The metallic parts reach high temperatures during operation and immediately after stopping the engine.

- ▶ Leave all maintenance other than the items listed in the owner's manual to your competent servicing dealer.

Transportation

- ▶ Always carry the unit with the engine stopped, the guide bar covered with the protector to the rear, and muffler away from your body.

3. Specifications

Intended use

The tool is intended for cutting wood only. It is forbidden to use chainsaws for cutting metal, stone and other materials.

⚠ WARNING:

If the replacement of any part is necessary, this has to be done by a professional in order to avoid a safety hazard.

Tool	3051
Fuel	Mixture Gasoline 25: Two-cycle oil 1
Fuel tank capacity	230 ml
Chain oil	MOTOR Oil SAE#10W-30
Oil tank capacity	160 ml
Engine displacement	25.4 cm ³
Max. 2T engine power	0.9 kw / 7000 rpm
Max. engine speed with cutting attachment	7000 rpm
Idling speed	2800 - 3200 rpm
Max. cutting length	25 cm
Sprocket	3/8"
Saw chain type	Normal
Saw chain pitch	3/8"
Saw chain gauge	0.050"
Guide bar type	Sprocket nose
Guide bar size	10.12"
Oil feeding system	Automatic pump with adjuster
Dimensions (without guide bar and chain)	215×265×315 mm
Weight (without guide bar and chain)	2.5 kg

4. Functional description

Assembly of guide bar and saw chain

A standard saw unit package contains the following items: Power unit, Guide bar cover **15**, Guide bar **14**, Saw chain **13**, Plug wrench & Screwdriver for carburetor adjustment & Spike and mounting screws (in Tool kit) **17**.

Open the box and install the guide bar and the saw chain on the power unit as follows:

⚠ WARNING:

The saw chain has very sharp edges. Use thick protective gloves for safety.

- Pull the front guard **1** towards the front han-

dle **12** to check that the chain brake is not on.

- Loosen the nuts and remove the chain cover.
- Install the attached spike to the power unit.
- Fix the hanger on the rear of the power unit by the screw (fig 1).

i NOTE:

Pay attention to the correct direction of the saw chain (fig 2).

- Mount the guide bar **14**, then fit the saw chain **13** around the bar and sprocket.
- Fit the chain tensioner nut into the lower hole of the guide, then install the chain cover and fasten the mounting nut to finger tightness.
- While holding up the tip of the bar, adjust the chain tension by turning the tensioner screw until the tie straps just touch the bottom side of the bar rail.
- Tighten the nuts securely with the bar tip held up (11.8~14.7m / 120~150kg·cm). Then check the chain for smooth rotation and proper tension while moving it by hand. If necessary, readjust with the chain cover loose.
- Tighten the tensioner screw.

i NOTE:

A new chain will expand its length in the beginning of use. Check and readjust the tension frequently as a loose chain can easily derail or cause rapid wear of itself and the guide bar.

Fuel and chain oil

Fuel

⚠ WARNING:

Fuel is very flammable. Avoid smoking or bringing any flame or sparks near fuel. Make sure to stop the engine and allow it to cool before refuelling the unit. Select bare ground outdoors for fuelling, and move at least 3m away from the fuelling point before starting the engine.

Do not use BIA or TCW (2-stroke water cooling type) mixed oil.

Mix regular gasoline (unleaded) and quality-proven motor oil for air cooled 2 cycle engines (fig 3).

- The engine is certified to operate on leaded or unleaded fuel.

- Make sure to use gasoline with a minimum octane number of 89RON.
- If you use petrol with a lower octane value, there is danger that the engine temperature may rise and an engine problem such as a piston seizing may consequently occur.
- Poor quality petrol or oils may damage sealing rings, fuel lines or the fuel tank itself.

Recommended ratio of mixture

Condition	Gasoline : Oil
Up to 20 hours of use	20:1
After 20 hours of use	25:1

25:1 Mix chart

Gasoline liters	1	2	3	4	5
2-cycle oil ml.	40	80	120	160	200

⚠ WARNING:

Keep open flames away from the area where fuel is handled or stored.

Mix and store fuel only in an approved gasoline container.

How to mix fuel

- Measure out the quantity of petrol and oil to be mixed.
- Put some of the petrol into a clean, approved fuel container.
- Pour in all of the oil and agitate well.
- Pour in the rest of the petrol and agitate again for at least one minute. As some oils may be difficult to agitate depending on the oil ingredients, sufficient agitation is necessary for the engine to last. Be aware that if agitation is insufficient, there is an increased danger of early piston seizing due to an abnormally lean mixture.
- Put a clear indicator on the outside of the container to avoid confusing the mixture with other containers.

Fuelling the Unit

- Undo and remove the fuel cap. Rest the cap in a dust free location.

- Put fuel into the tank. Fill it until the tank is filled to about 80% capacity.
- Fasten the fuel cap securely, then wipe up any fuel spillage around the unit.

Things to avoid

- Fuel with no oil (raw fuel): this will cause severe damage to the internal engine parts very quickly.
- Gasohol: this will cause deterioration of the rubber and/or plastic parts of the engine.
- 4-stroke engine oil: this will cause spark-plug fouling, exhaust port blockages and piston ring sticking.
- Mixed fuel that has been left for over a month: these may clog the carburettor and result in engine failure.

i NOTE:

Most engine troubles are caused, directly or indirectly, by the fuel used on the machine. Take special care not to mix motor oil for 4 cycle engines.

Chain oil

Use motor oil SAE# **10W-30** all year round or SAE#30 / #40 in summer and SAE#20 in winter.

i NOTE:

Do not use wasted or regenerated oil that can cause damage to the oil pump.

Operation

Starting engine

- Fill fuel tank **10** and chain oil tank **11** respectively, and tighten the caps securely (fig 4).
- Put the engine switch **8** to "I" position (fig 5).
- Continuously push the priming pump **9** until fuel comes in it (fig 6).
- Keep holding the throttle lever **7** together with the throttle interlock **5** (fig 7).
- Pull out the choke knob **4** to the second-stage position (fig 8).

 — When the engine is cool

 — When the engine is warmed up

 — After the engine starts

i NOTE:

When restarting immediately after stopping the engine, leave the choke knob at the closed position.

Once the choke knob has been pulled out, it will not return to the operating position, even if you push down on it with your finger. When you wish to return the choke knob to the operating position, pull out the throttle lever instead.

- While holding the saw unit securely on the ground, pull the starter rope **2** vigorously (fig 9). **DO NOT** start the engine while hanging the chain. The saw chain may touch your body. It's very dangerous.
- When engine has ignited, push in the choke knob **4** to the first-stage position and pull the starter knob **2** again to start the engine.
- Allow the engine to warm up with the throttle lever **7** pulled slightly.

⚠ WARNING:

Keep clear of the saw chain as it will start rotating upon starting of engine.

Before starting the engine, make sure the saw chain is not touching anything.

Checking chain oil supply

After starting the engine, run the chain at medium speed and see if chain oil is scattered off as shown in fig 10.

The chain oil flow can be changed by inserting a screwdriver in the hole on bottom of the clutch side. Adjust according to your work conditions (fig 11).

i NOTE:

The oil tank should become nearly empty by the time fuel is used up. Be sure to refill the oil tank.

Adjusting carburetor

The carburetor on your unit has been factory adjusted, but may require fine tuning due to change in operating conditions. Before adjusting the carburetor, make sure that air/fuel filters are clean and fresh, and that fuel is mixed properly.

When adjusting, take the following steps:

i NOTE:

Be sure to adjust the carburetor with the bar chain attached.

- Stop engine and screw in both **H** and **L** needles until they stop. Never force. Then set them back at the initial number of turns as shown in fig 12. **H** needle: 1 1/4, **L** needle: 1 1/2
- Start engine and allow it to warm up at half-throttle.
- Turn **L** needle slowly clockwise to find a position where idling speed is maximum, then set the needle back a quarter (1/4) turn counterclockwise.
- Turn idle adjusting screw **T** counterclockwise so that saw chain does not turn. If idling speed is too slow, turn the screw clockwise.
- Make a test cut and adjust the **H** needle for best cutting power, not for maximum speed.

Chain brake

This machine is equipped with an automatic brake to stop saw chain rotation upon occurrence of kickback while in saw cutting operation.

The brake is automatically operated by inertial force which acts on the weight fitted inside the front guard. This brake can also be operated manually with the guard / brake **1** turned down to the guide bar. When the brake operates, a yellow cone pops up from the base of the brake lever. To release brake, pull the brake lever up towards the left-hand handle until it clicks into place (fig 13).

⚠ CAUTION:

Be sure to confirm brake operation on the daily inspection.

How to confirm brake operation

Turn off the engine.

Holding the chain saw horizontally, release your hand from the front handle, hit the tip of the guide bar to a stump or a piece of wood, and confirm brake operation (fig 14). Operating level varies by bar size.

In case the brake is not effective, ask your dealer for inspection and repairing. The engine, if being kept operating at high speed with the brake

engaged, heats the clutch, causing trouble. When the brake is operated while in operation, immediately release your fingers from the throttle lever and keep the engine idling.

Stopping engine

Release the throttle lever **7** to allow the engine to idle for a few minutes.

Put the engine switch **8** to the "O" (STOP) position (fig 15).

Sawing

⚠ WARNING:

Before proceeding to your job read carefully the "Safety regulations" section.

It is recommended to first practice sawing easy logs. This also helps you get accustomed to your chainsaw.

- ▶ Always follow the safety regulations. The chainsaw must only be used for cutting wood. It is forbidden to cut other types of material. Vibrations and kickback vary with different materials and the requirements of the safety regulations would not be respected. Do not use the chainsaw as a lever for lifting, moving or splitting objects. Do not lock it over fixed stands. It is forbidden to hitch tools or applications to the P.T.O. that are not specified by the manufacturer.
- ▶ It is not necessary to force the saw into the cut. Apply only light pressure while running the engine at full throttle.
- ▶ When the saw chain is caught in the cut, do not attempt to pull it out by force, but use a wedge or a lever to open the way.

Guard against kickback

- ▶ This chainsaw is equipped with a chain brake that will stop the chain in the event of kickback if operating properly. You must check the chain brake operation before each usage by running the saw at full the throttle for 1-2 seconds and pushing the front hand guard forward. The chain should stop immediately with the engine at full speed. If the chain is slow to stop or does not stop, replace the brake band and clutch drum before use.
- ▶ It is extremely important that the chain brake is checked for proper operation

before each use and that the chain is sharp in order to maintain the kickback safety level of this chainsaw (fig 16). Removal of the safety devices, inadequate maintenance or incorrect replacement of the bar or chain may increase the risk or serious personal injury due to kickback.

Felling a tree

- Decide the felling direction **L** considering the wind, lean of the tree, location of heavy branches, ease of job after felling and other factors (fig 17).
- While clearing the area around the tree, arrange a good foothold and retreat path.
- Make a notch cut **K** one-third of the way into the tree on the felling side (fig 17).
- Make a felling cut **J** from the opposite side of the notch **K** and at a level slightly higher than the bottom of the notch cut **K** (fig 17).

⚠ WARNING:

When you fell a tree, be sure to warn your neighboring workers of the danger.

Bucking and limbing

⚠ WARNING:

Always ensure your foothold. Do not stand on the log.

Be alert to the rolling over of a cut log. Especially when working on a slope, stand on the uphill side of the log.

Follow the instructions in "Safety regulations" to avoid kickback of the saw.

Before starting work, check the direction of bending force inside the log to be cut. Always finish cutting from the opposite side of bending direction to prevent the guide bar from being caught in the cut.

A log lying on the ground

Saw down halfway, then roll the log over and cut from the opposite side (fig 18).

A log hanging off the ground

In area **A**, saw up from the bottom one-third and finish by sawing down from the top. In area **B**, saw down from the top one-third and finish by sawing up from the bottom (fig 19).

Cutting limb of fallen tree

First check to which side the limb is bent. Then make the initial cut from the bent side and finish by sawing from the opposite side (fig 20).

Pruning of standing tree

Cut up from the bottom, finish down from the top (fig 21).

⚠ WARNING:

Be alert to the springing back of a cut limb.

Do not use an unstable foothold or ladder. Do not over-reach. Do not cut above shoulder height. Always use both of your hands to grip the saw.

5. Maintenance

For safe and proper working, always keep the tool and ventilation slots clean.

Before cleaning, inspecting, or repairing your unit, make sure that engine has stopped and is cool. Disconnect the spark plug to prevent accidental starting.

Maintenance after each use

Air filter

Dust on the cleaner surface can be removed by tapping a corner of the cleaner against a hard surface. To clean dirt in the meshes, split the cleaner in halves (fig 22) and brush in gasoline. When using compressed air, blow from the inside.

Oiling port

Dismount the guide bar and check the oiling port for clogging.

Guide bar

When the guide bar is dismounted, remove saw dust in the bar groove and the oiling port **M** (fig 23). Grease the nose sprocket **O** from the grease port **N** on the tip of the bar.

Others

Check for fuel leakage, loose fastenings and damage to major parts, especially handle joints and guide bar mounting. If any defects are found, make sure to have them repaired before operating again.

Periodical service points

Cylinder fins

Dust clogging between the cylinder fins will cause overheating of the engine. Periodically check and clean the cylinder fins (fig 24) after removing the air cleaner and the cylinder cover.

When installing the cylinder cover, make sure that switch wires and grommets are positioned correctly in place.

i NOTE:

Be sure to block the air intake hole.

Spark plug

Clean the electrodes with a wire brush and reset the gap to 0.6 mm if necessary (fig 25).

Sprocket

Check for cracks and for excessive wear interfering with the chain drive. If obvious wearing is found, replace it with a new one. Never fit a new chain on a worn sprocket, or a worn chain on a new sprocket (fig 26).

Fuel & oil filter

Using a wire hook, remove the filter from the filter port and wash with gasoline, or replace with new one if needed.

Front and rear dampers

Replace if adhered part is peeled or crack is observed on the rubber part.

Maintenance of saw chain and guide bar

Saw chain

⚠ WARNING:

For smooth and safe operation, it is very important to keep the cutters always sharp.

Your cutters need to be sharpened when:

- Sawdust becomes powder-like.
- You need extra force to saw in.
- The cut way does not go straight.
- Vibration increases.
- Fuel consumption increases.

⚠ WARNING:

Before filing:

Make sure the saw chain is held securely. Make sure the engine is stopped. Use a round file of proper size for your chain.

Chain type: 21VB. File size: 3/16 in (4.76 mm).

Cutter setting standards:

Place your file on the cutter and push straight forward. Keep the file position as illustrated (fig 27).

After every cutter has been set, check the depth gauge and file it to the proper level: .025" (0.65 mm). Be sure to round off the shoulder and the front edge to reduce the chance of kickback or saw chain breakage.

Make sure every cutter has the same length and edge angles as illustrated (fig 28).

Guide bar

- ▶ Reverse the bar occasionally to prevent partial wear.
- ▶ The bar rail should always be a square. Check for wear of the bar rail. Apply a ruler to the bar and the outside of a cutter. If a gap is observed between them the rail is normal. Otherwise, the rail is worn. Such a bar needs to be corrected or replaced (fig 29).

Store the tool, operating instructions and where necessary the accessories in the original packaging. In this way you will always have all the information and parts ready to hand.

Storage

- Empty the fuel tank and run the engine out of fuel.
- Empty the oil tank.
- Clean the entire unit.

- Store the unit in a dry place out of the reach of children.

6. Warranty

This tool has been checked by the manufacturer. From the date of purchase by the final consumer, a two year warranty for **amateur use** covers any faulty material and manufacturing. The receipt or invoice of purchase needs to be displayed in case of a repair that is covered by the warranty. For possible faults during the warranty period, you should address your issue to the retail shop from which the purchase was made.

Terms of warranty

The warranty is valid only when:

- The tool has been used properly and for the purpose for which it was purchased.
- The tool presents a problem that is due to faulty material and manufacturing.
- Incapability of the tool to perform according to the technical specs provided.

Damages are not covered by the warranty that are due to causes such as:

- Wear due to improper use.
- Partial or total disassembly. The tool's shell must be disassembled only by personnel authorised by the official distributor.
- Damage due to overloading.
- Usage of incorrect or incompatible accessory.
- Bad maintenance from the operator or any other third party.
- Wear that was induced by external factors or rogue particles (dust, debris etc.)
- Wear due to non compliance with the instructions in this manual.

If, during the warranty period, there is a fault that can not be repaired from the authorised service department, the tool will be replaced without any extra cost.

7. Repair / Servicing

In case there is a need for a repair after the warranty period has expired, we will provide the best possible attention to repair the tool successfully.

8. Disposal



Do not dispose of electrical machines as unsorted municipal waste, use separate collection facilities.

Contact your local government collection systems for information regarding the collection systems available.

If electrical machines are disposed of in landfills or dumps, hazardous substances can leak into the groundwater and get into the food chain, damaging your health and well-being. When replacing old machines with new ones, the retailer will be happy to take back your old machine for disposal.

9. Declaration of Conformity

Authorized Representative

PAPADEAS S.A.

4-6 Iroon 1912 St., 13671, Acharne, Greece

Herewith declares that:

The **Gasoline chainsaw** with **CODE: 3051** and distinctive title: **NT-CS2500** under the brand **KRAUSMANN** (Description: Engine type: 1-cylinder, 2-stroke, air-cooled, Displacement: 25.4cc, Engine power: 0.9kw/7000r/min, Idling speed: 2800-3200rpm, Ignition system: C.D.I., Fuel tank capacity: 230ml, Oil tank capacity: 160ml, Color: all black, Chain/bar: 3/8 10", Packing: one piece in one color box with bag, Including: chain saw ×1, 10" bar ×1, 10" chain ×1, bar cover ×1, tool kit ×1, mixture pot ×1, manual ×1, chainsaw bag ×1), is designed in conformity with provision of the Directives 2014/30/EC and the following manufacturing standards: EN55012:2007+A1:2009, EN ISO 14982:2009, IEC 61000-4-2:2008, IEC 61000-4-3:2006+A1:2007+A2:2010.

Year in which "CE" marking was affixed: Machine-year 2019

Date: August 27th, 2019



** Accessories and contents may change from the production factory without any warnings, in that case the company bears no responsibility.*

ΕΛΛΗΝΙΚΑ | GR

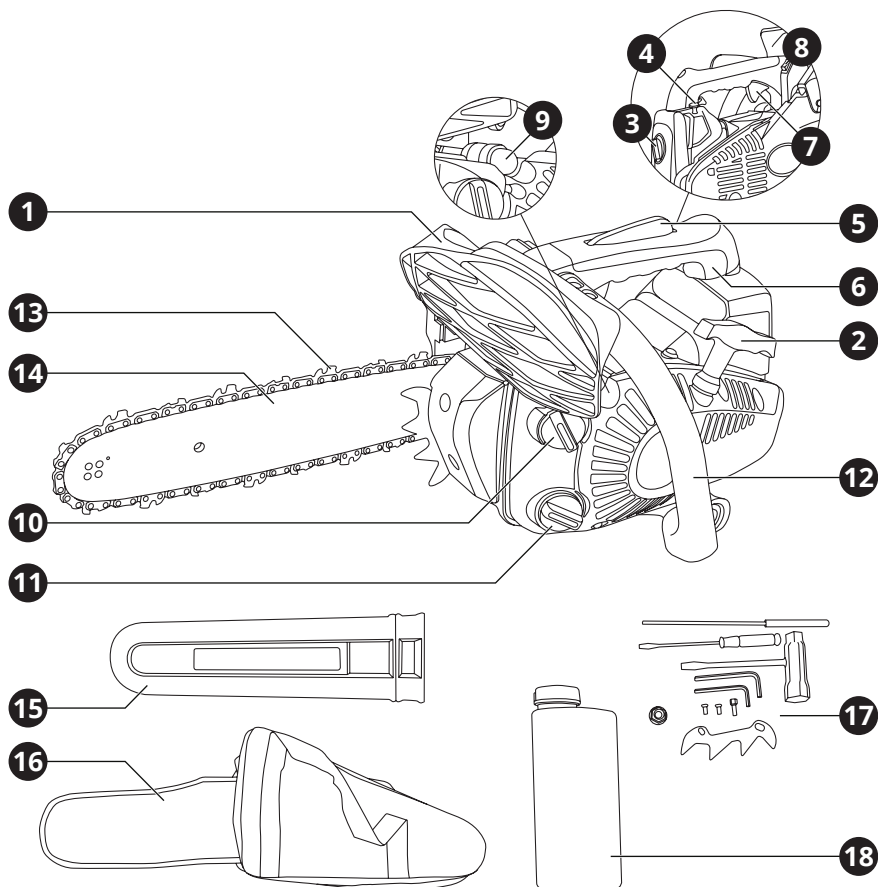

1. Επισκόπηση

Περιγραφή Εργαλείου

- | | | |
|-------------------------|---------------------------|--------------------------------|
| 1 Προφυλακτήρας / Φρένο | 7 Σκανδάλη γκαζιού | 13 Αλυσίδα |
| 2 Λαβή εκκίνησης | 8 Διακόπτης κινητήρα | 14 Λάμα |
| 3 Θάλαμος φίλτρου αέρα | 9 Αντλία καυσίμου | 15 Κάλυμμα λάμας |
| 4 Διακόπτης τσοκ | 10 Ρεζερβουάρ καυσίμου | 16 Τσάντα μεταφοράς |
| 5 Σκανδάλη ασφαλείας | 11 Δοχείο λαδιού αλυσίδας | 17 Κιτ εργαλείων |
| 6 Πίσω χειρολαβή | 12 Μπροστινή χειρολαβή | 18 Παγούρι αναλογίας μείγματος |

Προειδοποιητικές ετικέτες στο μηχάνημα



Διαβάστε το εγχειρίδιο χρήσης πριν χρησιμοποιήσετε αυτό το μηχάνημα.



Φοράτε προστατευτικό κράνος, γυαλιά εργασίας και προστατευτικά αυτιών.



Χρησιμοποιείτε το αλυσοπρίονο με τα δύο χέρια.



Προσοχή! Κίνδυνος από ανάκρουση του μηχανήματος.



Προειδοποίηση / Προσοχή.

⚠ ΣΗΜΑΝΤΙΚΟ:

Αν οι προειδοποιητικές ετικέτες αποκολληθούν ή λερωθούν και είναι αδύνατο να διαβαστούν, πρέπει να επικοινωνήσετε με τον αντιπρόσωπο από τον οποίο αγοράσατε το προϊόν για να παραγγείλετε νέες ετικέτες και να τις τοποθετήσετε στις απαιτούμενες θέσεις.

⚠ ΠΡΟΣΟΧΗ:

Ποτέ μην αναδιαμορφώσετε το εργαλείο.

Δεν θα εγγυηθούμε για το εργαλείο, αν χρησιμοποιείτε το αναδιαμορφωμένο προϊόν ή δεν συμμορφώνετε με τη σωστή χρήση που περιγράφεται στο εγχειρίδιο χρήσης.

Σύμβολα στο μηχάνημα



A.



B.



C.



D.



E.

A. Είσοδος για ανεφοδιασμό του "ΜΕΙΓΜΑΤΟΣ ΚΑΥΣΙΜΟΥ".

Τοποθεσία: καπάκι ρεζερβουάρ καυσίμου

B. Είσοδος για ανεφοδιασμό του "ΛΑΔΙΟΥ ΑΛΥΣΙΔΑΣ".

Τοποθεσία: καπάκι δοχείου λαδιού

C. Η ένδειξη σχετικά με το διακόπτη κινητήρα. Θέτοντας το διακόπτη στη θέση "Ο" (STOP), ο κινητήρας σταματά.

Τοποθεσία: πίσω-αριστερά στη μονάδα

D. Η ένδειξη σχετικά με το τσοκ. Τραβώντας τη λαβή του τσοκ, το τσοκ κλείνει.

Τοποθεσία: πίσω-δεξιά στη μονάδα

E. Η ένδειξη σχετικά με τη βίδα ρύθμισης λαδιού αλυσίδας. Φορά προς "MIN" - η ροή λαδιού μειώνεται, φορά προς "MAX" - η ροή λαδιού αυξάνεται.

Τοποθεσία: κάτω μέρος αλυσοπρίονου

2. Οδηγίες ασφαλείας

Πριν τη χρήση του μηχανήματος

⚠ ΠΡΟΣΟΧΗ:

Διαβάστε προσεκτικά και κατανοήστε όλες τις οδηγίες πριν χρησιμοποιήσετε το εργαλείο.

Για την πρόληψη κινδύνων και / ή σοβαρών τραυματισμών πρέπει να ακολουθήσετε τις οδηγίες.

- ▶ Ποτέ δεν πρέπει να χρησιμοποιείτε το εργαλείο υπό την επήρεια αλκοόλ, όταν υποφέρετε από εξάντληση ή έλλειψη ύπνου, όταν υποφέρετε από υπνηλία λόγω λήψης φαρμάκων, ή σε οποιαδήποτε άλλη στιγμή που υπάρχει πιθανότητα η κρίση σας να είναι μειωμένη ή να μην μπορείτε να χειριστείτε σωστά και με ασφάλεια το μηχάνημα.
- ▶ Αποφύγετε τη λειτουργία του κινητήρα σε εσωτερικό χώρο. Τα καυσάερα περιέχουν επιβλαβές μονοξείδιο του άνθρακα.
- ▶ Ποτέ μην χρησιμοποιείτε το προϊόν υπό συνθήκες όπως αυτές που περιγράφονται παρακάτω:
 1. Όταν το έδαφος είναι ολισθηρό ή όταν άλλες συνθήκες καθιστούν αδύνατη τη διατήρηση μιας σταθερής στάσης.
 2. Τη νύχτα, σε περιόδους βαριάς ομίχλης ή οποιαδήποτε άλλη στιγμή που το οπτικό σας πεδίο μπορεί να είναι περιορισμένο και θα ήταν δύσκολο να αποκτήσετε μια σαφή εικόνα της περιοχής.
 3. Κατά τη διάρκεια καταιγίδων, κατά τη διάρκεια βροχής, σε περιόδους ισχυρών ανέμων ή σε οποιαδήποτε άλλη εποχή που οι καιρικές συνθήκες ενδέχεται να καταστήσουν τη χρήση αυτού του

εργαλείου μη ασφαλής.

- ▶ Όταν χρησιμοποιείτε αυτό το εργαλείο για πρώτη φορά, πριν ξεκινήσετε την πραγματική εργασία, μάθετε να το χειρίζεστε από έναν εξειδικευμένο εργαζόμενο.
- ▶ Η έλλειψη ύπνου, η κούραση ή η σωματική εξάντληση οδηγούν σε μειωμένη προσοχή και αυτό με τη σειρά του οδηγεί σε ατυχήματα και τραυματισμούς. Περιορίστε το χρόνο συνεχόμενης χρήσης του μηχανήματος σε περίπου 10 λεπτά ανά συνεδρία και κάντε διαλείμματα 10-20 λεπτών μεταξύ των συνεδριών εργασίας. Προσπαθήστε επίσης να διατηρήσετε το συνολικό χρόνο ημερήσιας εργασίας στις 2 ώρες ή λιγότερο.
- ▶ Βεβαιωθείτε ότι το εγχειρίδιο αυτό είναι προσβάσιμο, ώστε να μπορείτε να ανατρέξετε σε αυτό αργότερα αν προκύψουν τυχόν ερωτήσεις.
- ▶ Να είστε πάντα βέβαιοι ότι συμπεριλαμβάνετε αυτό το εγχειρίδιο κατά την πώληση, δανεισμό ή μεταβίβαση της κυριότητας του εργαλείου.
- ▶ Ποτέ μην επιτρέπετε τη χρήση του εργαλείου σε παιδιά ή σε οποιονδήποτε που δεν είναι σε θέση να κατανοήσει πλήρως τις οδηγίες που δίνονται σε αυτό το εγχειρίδιο χρήσης αυτού του εργαλείου.

Εξοπλισμός εργασίας και ρουχισμός

- ▶ Όταν χρησιμοποιείτε το εργαλείο, πρέπει να φοράτε σωστά ρούχα και προστατευτικό εξοπλισμό ως εξής: 1. Κράνος, 2. Προστατευτικά γυαλιά ή προστατευτικό προσώπου, 3. Χοντρά γάντια εργασίας, 4. Μπότες εργασίας με αντιολισθητικές σόλες, 5. Προστατευτικά αυτιών.
- ▶ Και πρέπει να φέρετε μαζί σας: 1. Εργαλεία και αρχεία που επισυνάπτονται, 2. Σωστά διατηρημένο καύσιμο και λάδι αλυσίδας, 3. Πράγματα για να γνωστοποιήσετε τον χώρο εργασίας σας (σχοινί, προειδοποιητικές ταμπέλες), 4. Σφυρίχτρα (για συνεργασία ή έκτακτη ανάγκη), 5. Μπαλάτ ή πριόνι (για την απομάκρυνση των εμποδίων).
- ▶ Ποτέ μην χρησιμοποιείτε το εργαλείο όταν φοράτε παντελόνια με χαλαρά μπατζάκια, όταν φοράτε σανδάλια ή όταν είστε ξυπόλητοι.

Προειδοποίηση σχετικά με το χειρισμό καυσίμων

- ▶ Ο κινητήρας αυτού του εργαλείου έχει σχεδιαστεί για να λειτουργεί με μικτό καύσιμο που περιέχει πολύ εύφλεκτη βενζίνη. Ποτέ μην φυλάσσετε δοχεία καυσίμου ή ξαναγεμίζετε τη δεξαμενή καυσίμων σε σημείο όπου υπάρχει φούρνος, λέβητας, καύση ξύλου, ηλεκτρικοί σπινθήρες, σπινθήρες συγκόλλησης ή οποιαδήποτε άλλη πηγή θερμότητας ή φωτιάς που μπορεί να αναφλέξει το καύσιμο.
- ▶ Το κάπνισμα κατά τη λειτουργία του εργαλείου ή την επαναπλήρωση της δεξαμενής καυσίμου είναι εξαιρετικά επικίνδυνο. Να είστε πάντα βέβαιοι ότι κρατάτε τα αναμμένα τσιγάρα μακριά από το εργαλείο ανά πάσα στιγμή.
- ▶ Κατά την επαναπλήρωση της δεξαμενής πρέπει πρώτα να απενεργοποιήσετε τον κινητήρα και να προσέξετε ώστε να μην υπάρχουν σπινθήρες ή ανοικτές φλόγες οπουδήποτε κοντά πριν από τον ανεφοδιασμό.
- ▶ Εάν κατά τη διάρκεια του ανεφοδιασμού προκύψει διαρροή καυσίμου, χρησιμοποιήστε ένα στεγνό πανί για να σκουπίσετε τις διαρροές πριν ενεργοποιήσετε ξανά τον κινητήρα.
- ▶ Μετά το ανεφοδιασμό, βιδώστε ξανά το καπάκι του καυσίμου στη δεξαμενή καυσίμου και στη συνέχεια μεταφέρετε το εργαλείο σε σημείο που απέχει 3 μέτρα ή περισσότερο από το σημείο αναπλήρωσής του πριν ενεργοποιήσετε τον κινητήρα.

Πριν εκκινήσετε τον κινητήρα

- ▶ Ελέγξτε τον τόπο εργασίας, το αντικείμενο κοπής και την κατεύθυνση κοπής. Εάν υπάρχει κάποιο εμπόδιο, αφαιρέστε το.
- ▶ Ποτέ μην ξεκινάτε να κόβετε, μέχρι να έχετε ένα καθαρό χώρο εργασίας, ασφαλή βάση και μια προγραμματισμένη διαδρομή αναχώρησης από το δέντρο που πέφτει.
- ▶ Να είστε προσεκτικοί και να κρατάτε τους παριστάμενους και τα ζώα εκτός του χώρου εργασίας, η διάμετρος του οποίου πρέπει να είναι 2,5 φορές το αντικείμενο κοπής.

- ▶ Επιθεωρήστε το μηχανήμα για φθαρμένα, χαλαρά ή χαλασμένα μέρη. Μην χειρίζεστε ποτέ το μηχανήμα εάν έχει υποστεί ζημιά, δεν έχει ρυθμιστεί σωστά ή δεν είναι πλήρως συναρμολογημένο. Βεβαιωθείτε ότι η αλυσίδα του πριονιού σταματά να κινείται όταν απελευθερωθεί η σκανδάλη ελέγχου γκαζιού.

Κατά την εκκίνηση του κινητήρα

- ▶ Πάντα να κρατάτε σταθερά το μηχανήμα και με τα δύο χέρια ενώ ο κινητήρας λειτουργεί. Κρατήστε γερά τη λαβή με τον αντίχειρα και τα δάχτυλα που περιβάλλουν τις λαβές.
- ▶ Κρατήστε όλα τα μέρη του σώματός σας μακριά από το μηχανήμα όταν λειτουργεί ο κινητήρας.
- ▶ Πριν θέσετε σε λειτουργία τον κινητήρα, βεβαιωθείτε ότι η αλυσίδα δεν έρχεται σε επαφή με τίποτα.

Λειτουργία

- ▶ Κρατήστε τις λαβές στεγνές, καθαρές και χωρίς λάδι ή μείγμα καυσίμων.
- ▶ Μην αγγίζετε ποτέ την εξάτμιση, το μπουζί ή άλλα μεταλλικά μέρη του κινητήρα κατά τη λειτουργία του κινητήρα ή αμέσως μετά τη διακοπή του κινητήρα. Κάτι τέτοιο μπορεί να προκαλέσει σοβαρά εγκαύματα ή ηλεκτροπληξία.
- ▶ Να προσέχετε ιδιαίτερα όταν κόβετε θάμνους και φυτά μικρού μεγέθους επειδή το λεπτό υλικό μπορεί να πιάσει την αλυσίδα του πριονιού και να εκτοξευθεί προς το μέρος σας ή να σας θέσει εκτός ισορροπίας.
- ▶ Κατά την κοπή ενός άκρου που είναι υπό ένταση, να είστε προσεκτικοί για τυχόν ανάκρουση, έτσι ώστε να μην σας χτυπήσει όταν η ένταση στις ίνες ξύλου απελευθερωθεί.
- ▶ Ελέγξτε το δέντρο για νεκρά κλαδιά που θα μπορούσαν να πέσουν κατά τη διάρκεια της διαδικασίας κοπής.
- ▶ Απενεργοποιείτε πάντα τον κινητήρα πριν αφήσετε κάτω το εργαλείο.

Προληπτικά μέτρα ασφαλείας σχετικά με την ανάκρουση για τους χειριστές των αλυσοπρίονων

⚠ ΠΡΟΣΟΧΗ:

Η ανάκρουση του αλυσοπρίονου μπορεί να παρουσιαστεί, όταν η μύτη ή η κορυφή της λάμας ακουμπήσει σε αντικείμενο, ή όταν το ξύλο μπλοκάρει την αλυσίδα του αλυσοπρίονου στο ξύλο.

Το ακούμπισμα με την κορυφή της λάμας σε κάποιες περιπτώσεις μπορεί να προκαλέσει την πολύ γρήγορη αντίθετη αντίδραση, ανακρούοντας το αλυσοπρίονο προς τα πάνω και κάτω στην κατεύθυνση του χρήστη. Το μπλοκάρισμα της αλυσίδας του αλυσοπρίονου κατά το μήκος της πάνω μεριάς της λάμας μπορεί να σπρώξει τη λάμα γρήγορα προς τα πίσω στην κατεύθυνση του χρήστη. Η καθυστέρηση από αυτές τις αντιδράσεις μπορεί να προκαλέσει την απώλεια ελέγχου του αλυσοπρίονου, κάτι που μπορεί να έχει ως αποτέλεσμα σοβαρό προσωπικό τραυματισμό.

Δεν πρέπει να στηρίζετε αποκλειστικά στα προστατευτικά εξαρτήματα που είναι εγκατεστημένα στο αλυσοπρίονο. Ως χειριστής του αλυσοπρίονου θα πρέπει να πραγματοποιήσετε κάποιες ενέργειες, ώστε η κοπή να μην προκαλέσει ατυχήματα ή τραυματισμούς:

1. Έχοντας την βασική γνώση για την ανάκρουση, μπορείτε να μειώσετε ή να εξαλείψετε το στοιχείο του αφινδιασμού. Η εαφρική έκπληξη συμβάλλει σε ατυχήματα.
2. Όταν ο κινητήρας είναι ενεργοποιημένος, κρατήστε το αλυσοπρίονο δυνατά στα δύο χέρια, το δεξί χέρι στην πίσω χειρολαβή, το αριστερό χέρι στη μπροστινή χειρολαβή. Τα χέρια με όλα τα δάχτυλά τους θα πρέπει να κρατούν δυνατά τις λαβές του αλυσοπρίονου. Το δυνατό κράτημα θα βοηθήσει στην μείωση της ανάκρουσης και διατήρηση ελέγχου του αλυσοπρίονου.
3. Να σιγουρευτείτε πως η περιοχή κοπής είναι ελεύθερη από εμπόδια. Δεν θα πρέπει να επιτρέπεται στην άκρη της λάμας να ακουμπήσει τον κορμό, τα κλαδιά ή άλλο εμπόδιο που μπορεί να χτυπηθεί κατά την λειτουργία του αλυσοπρίονου.
4. Να κόβετε κατά τη μεγάλη ταχύτητα του κινητήρα.

5. Να μη βγάζετε τους ώμους, ούτε να κόβετε πάνω από το ύψος του ώμου.
6. Ακολουθείτε τις οδηγίες του κατασκευαστή που αφορούν το ακόνισμα και τη συντήρηση της αλυσίδας του αλυσοπρίονου.
7. Να χρησιμοποιείτε μόνο τις λάμες και αλυσίδες αντικατάστασης που περιγράφονται από τον κατασκευαστή ή αντίστοιχους.

Συντήρηση

- ▶ Για να διατηρήσετε το εργαλείο σας σε καλή κατάσταση λειτουργίας, εκτελέστε τις εργασίες συντήρησης και ελέγχου που περιγράφονται στο εγχειρίδιο σε τακτά χρονικά διαστήματα.
- ▶ Πάντα βεβαιωθείτε ότι έχετε σβήσει τον κινητήρα πριν εκτελέσετε οποιαδήποτε διαδικασία συντήρησης ή ελέγχου.

⚠ ΠΡΟΣΟΧΗ:

Τα μεταλλικά μέρη φτάνουν σε υψηλές θερμοκρασίες κατά τη διάρκεια αλλά και αμέσως μετά τη διακοπή του κινητήρα.

- ▶ Εκτός από τα στοιχεία που αναφέρονται στο εγχειρίδιο χρήσης, αφήστε όλη την συντήρησή στον αρμόδιο αντιπρόσωπό σας.

Μεταφορά

- ▶ Πάντα πρέπει να μεταφέρετε το αλυσοπρίονο με τον κινητήρα απενεργοποιημένο, τη λάμα καλυμμένη με το κάλυμμα καθώς και με την εξάτμιση μακριά από το σώμα.

3. Προδιαγραφές

Προβλεπόμενη χρήση

Το εργαλείο προορίζεται μόνο για κοπή ξύλου.

Απαγορεύεται η χρήση αλυσοπρίονων για κοπή μετάλλου, πέτρας και άλλων υλικών.

⚠ ΠΡΟΣΟΧΗ:

Αν η αντικατάσταση οποιουδήποτε εξαρτήματος είναι απαραίτητη, αυτό πρέπει να γίνει από έναν επαγγελματία για να αποφευχθεί ο οποιοσδήποτε κίνδυνος ασφάλειας.

Εργαλείο	3051
Καύσιμο	Μείγμα Βενζίνης 25: Λάδι δίχρονων κινητήρων 1
Χωρητικότητα δεξαμενής καυσίμου	230 ml
Λάδι αλυσίδας	MOTOR Oil SAE#10W-30
Χωρητικότητα δεξαμενής λαδιού αλυσίδας	160 ml
Κυβισμός κινητήρα	25.4 cm ³
Μέγ. ισχύς 2T κινητήρα	0.9 kw / 7000 rpm
Μέγ. ταχύτητα κινητήρα με το εξάρτημα κοπής	7000 rpm
Ταχύτητα κινητήρα στο ρελαντί	2800 - 3200 rpm
Μέγ. μήκος κοπής	25 cm
Οδοντωτός μηχανισμός	3/8"
Τύπος αλυσίδας	Κανονική
Κλίμακα αλυσίδας	3/8"
Πάχος αλυσίδας	0.050"
Τύπος λάμας	Μύτη με γρανάζι
Διαστάσεις λάμας	10.12"
Σύστημα τροφοδοσίας λαδιού	Αυτόματη αντλία με ρυθμιστή
Διαστάσεις (χωρίς λάμα και αλυσίδα)	215×265×315 mm
Βάρος (χωρίς λάμα και αλυσίδα)	2.5 kg

4. Περιγραφή λειτουργιών

Μια τυπική συσκευασία μονάδας αλυσοπρίονου περιέχει τα ακόλουθα: Κεντρική μονάδα, Κάλυμα λάμας **15**, Λάμα **14**, Αλυσίδα **13**, Μπουζόκλειδο & Κατσαβίδι για ρύθμιση καρμπυρατέρ & Ακίδα με βίδες στερέωσης (στο κιτ εργαλείων) **17**.

Ανοίξτε το κουτί και εγκαταστήστε τη λάμα και την αλυσίδα στην κεντρική μονάδα ως εξής:

⚠ ΠΡΟΣΟΧΗ:

Η αλυσίδα του πριονιού έχει πολύ αιχμηρές άκρες. Για ασφάλεια, χρησιμοποιήστε παχιά προστατευτικά γάντια.

- Οθήστε το μπροστινό προφυλακτήρα **1** προς την κατεύθυνση της μπροστινής χειρολαβής **12** για να βεβαιωθείτε ότι το φρένο της αλυσίδας δεν είναι ενεργοποιημένο.
- Χαλαρώστε τα παξιμάδια και αφαιρέστε το κάλυμμα της αλυσίδας.
- Στερεώστε την κρεμάστρα στο πίσω μέρος της μονάδας με τη βίδα (fig 1).

ⓘ ΣΗΜΕΙΩΣΗ:

Δώστε προσοχή στη σωστή κατεύθυνση της αλυσίδας (fig 2).

- Τοποθετήστε τη λάμα **14**, μετά τοποθετήστε την αλυσίδα **13** γύρω από τη λάμα και τον οδοντωτό μηχανισμό.
- Βάλτε τη βίδα ρύθμισης τεντώματος της αλυσίδας στη χαμηλή τρύπα της λάμας, και μετά τοποθετήστε το κάλυμμα της αλυσίδας και βιδώστε το παξιμάδι με τα δάχτυλα.
- Κρατώντας την κορυφή της λάμας, ρυθμίστε το τέντωμα της αλυσίδας περιστρέφοντας τη βίδας ρύθμισης τεντώματος μέχρι οι ζώνες να ακουμπήσουν το κάτω πλαϊνό μέρος της σιδηροτροχιάς της λάμας.
- Βιδώστε τις βίδες καλά με την κορυφή της λάμας στραμμένη προς τα πάνω (11.8~14.7.m/120~150kg-cm). Μετά ελέγξτε εάν η αλυσίδα **14** περιστρέφεται ομαλά καθώς και εάν είναι κατάλληλα τεντωμένη, ενώ την περιστρέφετε με το χέρι. Εάν είναι απαραίτητο, ρυθμίστε την ξανά έχοντας το κάλυμμα της αλυσίδας χαλαρωμένο.
- Βιδώστε τη βίδα ρύθμισης τεντώματος.

ⓘ ΣΗΜΕΙΩΣΗ:

Μια νέα αλυσίδα θα επεκτείνει το μήκος της στην αρχή της χρήσης. Ελέγξτε και ρυθμίστε συχνά την τάση, καθώς μια χαλαρή αλυσίδα μπορεί εύκολα να εκτροχιαστεί ή να προκαλέσει γρήγορη φθορά της ίδιας και της λάμας.

Καύσιμο και λάδι αλυσίδας

Καύσιμο

⚠ ΠΡΟΣΟΧΗ:

Το καύσιμο είναι πολύ εύφλεκτο. Αποφύγετε το κάπνισμα ή να φέρετε φλόγα ή σπίθες κοντά στα καύσιμα. Βεβαιωθείτε ότι έχετε σταματήσει τον κινητήρα και τον έχετε αφήσει να κρυώσει πριν τον ανεφοδιασμό της μονάδας. Επιλέξτε γυμνό έδαφος σε εξωτερικούς χώρους για τροφοδοσία καυσίμου και μετακινήστε τουλάχιστον 3 μέτρα μακριά από το σημείο τροφοδοσίας πριν ξεκινήσετε τον κινητήρα.

Μη χρησιμοποιείτε αναμεμιγμένο λάδι BIA ή TCW (τύπος ψύξης νερού 2-χρονου).

Αναμίξτε κανονική βενζίνη (αμόλυβδη) και αποδεδειγμένης ποιότητας λάδι κινητήρα για δίχρονους κινητήρες που ψύχονται με αέρα (fig 3).

- Ο κινητήρας είναι πιστοποιημένος για να λειτουργεί με αμόλυβδη βενζίνη.
- Βεβαιωθείτε ότι χρησιμοποιείτε βενζίνη με ελάχιστο αριθμό οκτανίων 89RON.
- Αν χρησιμοποιείτε βενζίνη με χαμηλότερη τιμή οκτανίων, υπάρχει κίνδυνος να αυξηθεί η θερμοκρασία του κινητήρα και κατά συνέπεια μπορεί να προκύψει πρόβλημα κινητήρα, όπως η απόφραξη εμβόλου.
- Η κακή ποιότητα βενζίνης ή λαδιού μπορεί να προκαλέσει βλάβη στους δακτυλίους στεγανοποίησης, στις καλωδιώσεις καυσίμου ή στην ίδια τη δεξαμενή καυσίμων.

Συνιστάμενη αναλογία μείγματος

Συνθήκες	Βενζίνη : Λάδι
Μέχρι 20 ώρες χρήσης	20:1
Μετά από 20 ώρες χρήσης	25:1

25:1 Πίνακας μείξης

Λίτρα βενζίνης	1	2	3	4	5
Λάδι σε ml.	40	80	120	160	200

⚠ ΠΡΟΣΟΧΗ:

Κρατήστε τις φλόγες μακριά από την περιοχή όπου χειρίζεστε ή αποθηκεύετε καύσιμο.

⚠ ΠΡΟΣΟΧΗ:

Αναμίξτε και αποθηκεύστε καύσιμο μόνο σε εγκεκριμένο δοχείο βενζίνης.

Πώς να αναμίξετε καύσιμο

- Μετρήστε την ποσότητα βενζίνης και λαδιού που πρόκειται να αναμιχθεί.
- Βάλτε μέρος της βενζίνης σε ένα καθαρό, εγκεκριμένο δοχείο καυσίμου.
- Ρίξτε όλο το λάδι και ανακινήστε καλά.
- Ρίξτε την υπόλοιπη βενζίνη και ανακινήστε ξανά για τουλάχιστον ένα λεπτό. Καθώς ορισμένα έλαια μπορεί να είναι δύσκολο να αναταχθούν ανάλογα με τα συστατικά του πετρελαίου, απαιτείται επαρκής ανάδευση για να έχει αντοχή ο κινητήρας. Να γνωρίζετε ότι αν η ανάδευση είναι ανεπαρκής, υπάρχει αυξημένος κίνδυνος πρόωρου κολλήματος εμβόλου λόγω ενός ασυνήθιστα δυσανάλογου μείγματος.
- Τοποθετήστε μια σαφή ένδειξη στο εξωτερικό του δοχείου, για να αποφύγετε τη σύγχυση του μίγματος με άλλα δοχεία.

Τροφοδοσία καυσίμου μονάδας

- Ξεβιδώστε και αφαιρέστε το καπάκι καυσίμου. Τοποθετήστε το καπάκι σε μια θέση χωρίς σκόνη.
- Βάλτε καύσιμο στη δεξαμενή μέχρι να γεμίσει περίπου 80%.
- Σφίξτε καλά το καπάκι του καυσίμου και στη συνέχεια, σκουπίστε τυχόν διαρροή καυσίμου γύρω από τη μονάδα.

Πράγματα που πρέπει να αποφύγετε

- Καύσιμο χωρίς λάδι (ακατέργαστο καύσιμο): θα προκαλέσει σοβαρή ζημιά στα εσωτερικά μέρη του κινητήρα πολύ γρήγορα.
- Gasohol: θα προκαλέσει αλλοίωση των λαστιχένων και / ή πλαστικών τμημάτων του κινητήρα.
- Λάδι 4-χρονου κινητήρα: θα προκαλέσει δυσλειτουργία στο μπουζί, μπλοκάρισμα της θύρας εξαγωγής και κόλλημα του ελατηρίου πιστονιού.
- Αναμειγμένα καύσιμα που έχουν παραμείνει για πάνω από ένα μήνα: μπορεί να φράξουν

το καρμπυρατέρ και να οδηγήσουν σε βλάβη του κινητήρα.

ⓘ ΣΗΜΕΙΩΣΗ:

Τα περισσότερα προβλήματα κινητήρα προκαλούνται, άμεσα ή έμμεσα, από το καύσιμο που χρησιμοποιείται στο μηχάνημα. Προσέξτε ιδιαίτερα να μην αναμειγνύετε λάδι κινητήρα για 4-χρονους κινητήρες.

Λάδι αλυσίδας

Χρησιμοποιείτε λάδι SAE# **10W-30** όλο το χρόνο ή SAE#30 / #40 το καλοκαίρι και SAE#20 το χειμώνα.

ⓘ ΣΗΜΕΙΩΣΗ:

Μην χρησιμοποιείτε ανακατασκευασμένο λάδι που μπορεί να προκαλέσει ζημιά στην αντλία λαδιού.

Λειτουργία**Εκκίνηση του κινητήρα**

- Γεμίστε το ρεζερβουάρ καυσίμου **10** και το δοχείο λαδιού αλυσίδας **11** αντίστοιχα, και σφίξτε καλά τα καπάκια (fig 4).
- Θέστε το διακόπτη κινητήρα **8** στη θέση "I" (fig 5).
- Πιέστε συνεχόμενα την αντλία καυσίμου **9** μέχρι να έρθει καύσιμο μέσα της (fig 6).
- Συνεχίστε να κρατάτε πιεσμένη τη σκανδάλη γκαζιού **7** μαζί με τη σκανδάλη ασφαλείας **5** (fig 7).
- Τραβήξτε το διακόπτη τσοκ **4** στη θέση του δεύτερου σταδίου (fig 8).

▼ — Όταν ο κινητήρας είναι κρύος

▼ — Όταν ο κινητήρας είναι ζεστός

▼ — Αφού ξεκινήσει ο κινητήρας

ⓘ ΣΗΜΕΙΩΣΗ:

Όταν επανεκκινείτε αμέσως μετά τη διακοπή του κινητήρα, αφήστε το κουμπί του τσοκ στην κλειστή θέση.

Μόλις τραβηχτεί ο διακόπτης τσοκ, δεν θα επιστρέψει στη θέση λειτουργίας, ακόμα κι αν τον σπρώξετε με το δάχτυλό σας. Όταν θέλετε να επαναφέρετε το διακόπτη τσοκ σε θέση λειτουργίας, τραβήξτε προς τα έξω το μοχλό γκαζιού.

- Κρατώντας σταθερά το αλυσοπίριο στο έδαφος, τραβήξτε το σχοινί εκκίνησης **2** με ένταση (fig 9). **MHN** εκκινείτε τον κινητήρα

ενώ τοποθετείτε την αλυσίδα. Η αλυσίδα ίσως έρθει σε επαφή με το σώμα σας. Είναι πολύ επικίνδυνο.

- Όταν ο κινητήρας έχει αναφλεγεί, κλείστε το διακόπτη τσοκ **4** και τραβήξτε ξανά τη λαβή εκκίνησης **2** για να ξεκινήσει ο κινητήρας.
- Αφήστε τον κινητήρα να ζεσταθεί με τη σκανδάλη γκαζιού **7** ελαφρώς πατημένη.

⚠ ΠΡΟΣΟΧΗ:

Μείνετε μακριά από την αλυσίδα καθώς θα αρχίσει να περιστρέφεται κατά την εκκίνηση του κινητήρα.

Πριν θέσετε σε λειτουργία τον κινητήρα, βεβαιωθείτε ότι η αλυσίδα δεν αγγίζει τίποτα.

Έλεγχος παροχής λαδιού αλυσίδας

Μετά την εκκίνηση του κινητήρα, τρέξτε την αλυσίδα με μέτρια ταχύτητα και δείτε αν το λάδι αλυσίδας διασπέρνεται όπως φαίνεται στην fig 10.

Η ροή λαδιού αλυσίδας μπορεί να ρυθμιστεί εισάγωντας ένα κατσαβίδι στην κάτω οπή στην πλευρά του συμπλέκτη. Ρυθμίστε ανάλογα με τις συνθήκες εργασίας (fig 11).

ⓘ ΣΗΜΕΙΩΣΗ:

Το δοχείο λαδιού πρέπει να είναι σχεδόν άδειο κατά τη στιγμή που εξαντλείται το καύσιμο. Βεβαιωθείτε ότι θα ξαναγεμίσετε το δοχείο λαδιού.

Ρύθμιση του καρμπυρατέρ

Το καρμπυρατέρ της μονάδας σας έχει ρυθμιστεί εργοστασιακά, αλλά μπορεί να απαιτήσει ακριβέστερη ρύθμιση λόγω αλλαγής των συνθηκών λειτουργίας. Πριν ρυθμίσετε το καρμπυρατέρ, βεβαιωθείτε ότι τα φίλτρα αέρα / καυσίμου είναι καθαρά και φρέσκα και ότι το καύσιμο αναμιγνύεται σωστά.

Κατά την ρύθμιση, ακολουθήστε τα παρακάτω βήματα:

ⓘ ΣΗΜΕΙΩΣΗ:

Βεβαιωθείτε ότι ρυθμίζετε το καρμπυρατέρ με τη λάμα και την αλυσίδα συναρμολογημένα.

- Σταματήστε τον κινητήρα και βιδώστε τους δείκτες **H** και **L** μέχρι να σταματήσουν. Ποτέ μην τους ζορίζετε. Έπειτα επαναφέρετέ τους στον αρχικό αριθμό στροφών όπως φαίνεται στο fig 12. **H** δείκτης: 1 1/4, **L** δείκτης: 1 1/2

- Εκκινήστε τον κινητήρα και αφήστε τον να ζεσταθεί πιέζοντας το γκάζι μέχρι τη μέση.
- Γυρίστε τη βελόνα **L** σιγά-σιγά δεξιόστροφα για να βρείτε τη θέση όπου η ταχύτητα ρελαντί είναι στο μέγιστο, στη συνέχεια ρυθμίστε τη βελόνα πίσω κατά ένα τέταρτο (1/4) αριστερόστροφα.
- Γυρίστε τη βίδα ρύθμισης ρελαντί **T** αριστερόστροφα έτσι ώστε η αλυσίδα να μην περιστρέφεται. Εάν η ταχύτητα ρελαντί είναι πολύ αργή, γυρίστε τη βίδα δεξιόστροφα.
- Πραγματοποιήστε μια δοκιμαστική κοπή και προσαρμόστε το δείκτη **H** για να έχετε καλύτερη κοπή, όχι μέγιστη ταχύτητα.

Φρένο αλυσίδας

Αυτό το μηχανήμα είναι εξοπλισμένο με αυτόματο φρένο για να σταματά η περιστροφή της αλυσίδας του πριονιού όταν εμφανίζεται ανάκρουση κατά τη λειτουργία κοπής.

Το φρένο λειτουργεί αυτόματα με αδρανειακή δύναμη, το οποίο επενεργεί επί του βάρους που είναι τοποθετημένο μέσα στο μπροστινό κάλυμμα. Αυτό το φρένο μπορεί επίσης να λειτουργήσει χειροκίνητα, στρέφοντας τον προφυλακτήρα / φρένο **1** προς τα κάτω στη λάμα. Όταν το φρένο λειτουργεί, ένας κίτρινος κώνος εμφανίζεται από τη βάση του μοχλού φρένου. Για να απελευθερώσετε το φρένο, τραβήξτε το μοχλό φρένων προς τα πάνω προς την αριστερή λαβή μέχρι να ασφαλίσει στη θέση του (fig 13).

⚠ ΠΡΟΕΙΔΟΠΟΙΗΣΗ:

Να είστε σίγουροι ότι έχετε επιβεβαιώσει τη λειτουργία φρεναρίσματος κατά την καθημερινή επιθεώρηση.

Πώς να επιβεβαιώνετε τη λειτουργία φρεναρίσματος

Σβήστε τον κινητήρα.

Κρατώντας το αλυσοπρίονο οριζόντια, αφήστε το χέρι σας από την μπροστινή λαβή, χτυπήστε την άκρη της λάμας σε κούτσουρο ή ξύλο και επιβεβαιώστε τη λειτουργία φρεναρίσματος (fig 14). Το επίπεδο λειτουργίας ποικίλει ανάλογα με το μέγεθος της λάμας.

Σε περίπτωση που το φρένο δεν είναι αποτελεσματικό, επικοινωνήστε με τον αντιπρόσωπό σας για επιθεώρηση και επισκευή. Η ταχύτητα με το φρένο ενεργοποιημένο,

θερμαίνει τον συμπλέκτη, προκαλώντας προβλήματα. Όταν το φρένο ενεργοποιείται κατά τη λειτουργία, αφήστε τα δάχτυλά σας από τη σκανδάλη γκαζιού και κρατήστε τον κινητήρα στο ρελαντί.

Σβήσιμο του κινητήρα

Απελευθερώστε τη σκανδάλη γκαζιού **7** για να επιτρέψετε στον κινητήρα να δουλέψει στο ρελαντί για μερικά λεπτά.

Στρέψτε το διακόπτη κινητήρα **8** στη θέση "Ο" (STOP) (fig 15).

Κοπή

⚠ ΠΡΟΣΟΧΗ:

Πριν προχωρήσετε στην εργασία σας διαβάστε προσεκτικά την ενότητα "Οδηγίες ασφαλείας".

Συνιστάται να εξασκηθείτε πρώτα με το κόψιμο εύκολων ξύλων. Αυτό βοηθά επίσης να εξοικειωθείτε με το αλυσοπρίονο σας.

- ▶ Να ακολουθείτε πάντα τους κανονισμούς ασφαλείας. Το αλυσοπρίονο πρέπει να χρησιμοποιείται μόνο για την κοπή ξύλου. Απαγορεύεται η κοπή άλλων τύπων υλικών. Οι κραδασμοί και η ανάκρουση ποικίλλουν ανάλογα με τα διάφορα υλικά και την μη τήρηση των οδηγιών ασφαλείας. Μην χρησιμοποιείτε το αλυσοπρίονο ως μοχλό για την ανύψωση, τη μετακίνηση ή τη διάσπαση αντικειμένων. Μην το κλειδώνετε πάνω σε σταθερές βάσεις. Απαγορεύεται η τοποθέτηση εργαλείων ή εφαρμογών στο εργαλείο, που δεν καθορίζονται από τον κατασκευαστή.
- ▶ Δεν είναι απαραίτητο να πιέσετε το πριόνι στην κοπή. Εφαρμόστε μόνο ελαφριά πίεση ενώ ο κινητήρας λειτουργεί με πλήρες γκάζι.
- ▶ Όταν η αλυσίδα έχει πιαστεί στην τομή, μην επιχειρήσετε να την τραβήξετε με δύναμη, αλλά χρησιμοποιήστε μια σφήνα ή ένα μοχλό για να ανοίξετε τον δρόμο.

Προστασία από την ανάκρουση

- ▶ Αυτό το αλυσοπρίονο είναι εφοδιασμένο με φρένο αλυσίδας που θα σταματήσει την αλυσίδα σε περίπτωση ανάκρουσης, αν χρησιμοποιείται σωστά. Πρέπει να ελέγχετε τη λειτουργία του φρένου αλυσίδας πριν από κάθε χρήση, λειτουργώντας

το αλυσοπρίονο με πλήρες γκάζι για 1-2 δευτερόλεπτα και πιέζοντας προς τα εμπρός τον μπροστινό προφυλακτήρα. Η αλυσίδα πρέπει να σταματήσει αμέσως με τον κινητήρα σε πλήρη ταχύτητα. Αν η αλυσίδα αργεί να σταματήσει ή δεν σταματήσει, αντικαταστήστε την ταινία φρένου και το τύμπανο συμπλέκτη πριν από τη χρήση.

- ▶ Είναι εξαιρετικά σημαντικό να ελέγχεται το φρένο της αλυσίδας για σωστή λειτουργία πριν από κάθε χρήση και ότι η αλυσίδα είναι κοφτερή, ώστε να διατηρείται το επίπεδο ασφαλείας ανάκρουσης από το αλυσοπρίονο (fig 16). Η αφαίρεση των εξαρτημάτων ασφαλείας, η ανεπαρκής συντήρηση ή η λανθασμένη αντικατάσταση της λάμας ή της αλυσίδας μπορεί να αυξήσουν την πιθανότητα κινδύνου ή σοβαρού τραυματισμού λόγω ανάκρουσης.

Κοπή ενός δέντρου

- Καθορίστε την κατεύθυνση πτώσης **L** λαμβάνοντας υπόψη τον αέρα, τη γωνία του δέντρου, την τοποθεσία των βαρέων κλαδιών, την ευκολία εργασίας μετά την κοπή και άλλα στοιχεία (fig 17).
- Κατά την εκκαθάριση της περιοχής γύρω από το δέντρο, οργανώστε μια καλή βάση όπου θα στέκεστε και ένα μονοπάτι διαφυγής.
- Πραγματοποιήστε μια εγκοπή **K** στο ένα τρίτο του βάθους του δέντρου, στην πλευρά κατεύθυνσης πτώσης (fig 17).
- Πραγματοποιήστε μια τομή **J** στην αντίθετη πλευρά της εγκοπής **K** και σε επίπεδο λίγο πιο ψηλά από το κάτω μέρος της εγκοπής **K** (fig 17).

⚠ ΠΡΟΣΟΧΗ:

Όταν κόβετε ένα δέντρο, να είστε βέβαιοι ότι προειδοποιείτε τυχόν παρακείμενους εργάτες για τον κίνδυνο που μπορεί να προκαλέσει η πτώση.

Κοπή κορμών και κλάδεμα

⚠ ΠΡΟΣΟΧΗ:

Πάντα να εξασφαλίζετε στον εαυτό σας καλό στήριγμα των ποδιών. Να μη πατάτε σε κορμούς δέντρων.

Προσοχή στην ανατροπή του κομμένου κορμού. Ειδικά όταν εργάζεστε υπό κλίση, πρέπει να στέκεστε στην πάνω πλευρά του κορμού.

Να υπακούετε αυστηρά τις οδηγίες που περιέχονται στην ενότητα "Οδηγίες ασφαλείας", για να αποφύγετε την ανάκρουση του αλυσοπρίονου.

Πριν την έναρξη της εργασίας να ελέγχετε την κατεύθυνση της δύναμης κάμψης του κορμού που πρόκειται να κόψετε. Πάντα να τελειώνετε Να υπακούετε αυστηρά τις οδηγίες που περιέχονται στην ενότητα "Οδηγίες ασφαλείας", για να αποφύγετε την ανάκρουση του αλυσοπρίονου.

Κορμός που βρίσκεται στο έδαφος

Κόψτε μέχρι τη μέση, έπειτα γυρίστε τον κορμό και κόψτε από την αντίθετη πλευρά (fig 18).

Κορμός τοποθετημένος πάνω από το έδαφος

Στην περιοχή **A**, κόψτε από κάτω προς τα πάνω έως το ένα τρίτο του βάθους και ολοκληρώστε κόβοντας από πάνω προς τα κάτω. Στην περιοχή **B**, κόψτε από πάνω προς τα κάτω στο ένα τρίτο του βάθους και ολοκληρώστε κόβοντας από κάτω προς τα πάνω (fig 19).

Κοπή κλαδιών κομμένου δέντρου

Πρώτα ελέγξτε προς ποια πλευρά το κλαδί είναι λυγισμένο. Μετά πραγματοποιήστε την πρώτη κοπή από τη λυγισμένη πλευρά και ολοκληρώστε κόβοντας από την αντίθετη πλευρά (fig 20).

Κλάδεμα στεκούμενου δέντρου

Κόψτε από κάτω προς τα πάνω. Ολοκληρώστε κόβοντας από πάνω προς τα κάτω (fig 21).

⚠ ΠΡΟΣΟΧΗ:

Να προσέχετε την ταλάντωση του κομμένου κλαδιού.

Μη χρησιμοποιείτε το αλυσοπρίονο σε μη σταθερό επίπεδο ή σε σκάλα. Μη βγάζετε τους ώμους. Μην κόβετε πάνω από το ύψος του ώμου. Πάντα να κρατάτε το αλυσοπρίονο με τα δύο χέρια.

5. Συντήρηση

Για ασφαλή και σωστή εργασία, πάντα να κρατάτε καθαρές τις υποδοχές εξαερισμού και το ίδιο το εργαλείο σε καλή κατάσταση.

Πριν τον καθαρισμό, την επιθεώρηση ή την επισκευή της μονάδας σας, βεβαιωθείτε ότι ο κινητήρας έχει σταματήσει και είναι κρύος. Αποσυνδέστε το μπουζί για να αποτρέψετε ακούσια εκκίνηση του κινητήρα.

Συντήρηση μετά από κάθε χρήση

Φίλτρο αέρα

Τα πριονίδια στην επιφάνεια του φίλτρου μπορούν να αφαιρεθούν χτυπώντας την άκρη του φίλτρου σε μια σκληρή επιφάνεια. Για να καθαρίσετε στη σίτα, χωρίστε το φίλτρο στη μέση (fig 22) και βουρτσίστε με βενζίνη. Όταν χρησιμοποιείτε πεπιεσμένο αέρα, φυσήξτε από μέσα.

Οπή παροχής λαδιού

Αποσυναρμολογήστε τη λάμα και ελέγξτε ότι η οπή παροχής λαδιού δεν είναι βουλωμένη.

Λάμα

Όταν η λάμα είναι αποσυναρμολογημένη, αφαιρέστε τα πριονίδια από το αυλάκι της λάμας και την οπή παροχής λαδιού **M** (fig 23). Λιπάνετε την κορυφή του οδοντωτού μηχανισμού **O** από την είσοδο λίπανσης **N** που βρίσκεται στην κορυφή της λάμας.

Λοιπά

Ελέγξτε για διαρροές καυσίμου, χαλαρές συνδέσεις και ζημιές σε βασικά μέρη, ειδικά τις λαβές και τη λάμα. Εάν βρείτε οποιαδήποτε ελαττώματα, βεβαιωθείτε ότι επιδιορθώθηκαν προτού λειτουργήσετε πάλι το αλυσοπρίονο.

Σημεία περιοδικής συντήρησης

Πτερύγια κυλίνδρου

Η συσσώρευση πριονιδίων ανάμεσα στα πτερύγια του κυλίνδρου προκαλεί υπερθέρμανση του κινητήρα. Περιοδικά να ελέγχετε και να καθαρίζετε τις πλευρές του κυλίνδρου (fig 24) αφού αφαιρέσετε το φίλτρο αέρα και το κάλυμμα του κυλίνδρου.

Όταν τοποθετείτε το κάλυμμα του κυλίνδρου,

σιγουρευτείτε πως τα καλώδια του διακόπτη και οι λαστιχένιοι δακτύλιοι βρίσκονται τοποθετημένοι στην κατάλληλη θέση.

ΣΗΜΕΙΩΣΗ:

Βεβαιωθείτε ότι μπλοκάρετε το άνοιγμα εισαγωγής αέρα.

Μπουζί

Καθαρίστε τα ηλεκτρόδια με μια συρμάτινη βούρτσα και επαναφέρετε το διάκενο στα 0,6 mm αν είναι απαραίτητο (fig 25).

Οδοντωτός μηχανισμός

Ελέγξτε για ρωγμές και για υπερβολική φθορά που επηρεάζει την κίνηση της αλυσίδας. Αν

διαπιστωθεί φθορά, αντικαταστήστε το με νέο. Ποτέ μην τοποθετείτε νέα αλυσίδα σε φθαρμένο οδοντωτό μηχανισμό, ή φθαρμένη αλυσίδα σε νέο οδοντωτό μηχανισμό (fig 26).

Φίλτρο καυσίμου & λαδιού

Χρησιμοποιώντας ένα μεταλλικό άγκιστρο, αφαιρέστε το φίλτρο και καθαρίστε το με βενζίνη, ή αντικαταστήστε το με νέο αν χρειάζεται.

Μπροστινοί και πίσω αποσβεστήρες

Αντικαταστήστε αν το συνημμένο μέρος αποκολλήθηκε ή αν διαπιστώσετε ρωγμή στο ελαστικό μέρος.

Συντήρηση αλυσίδας και λάμα

Αλυσίδα

ΠΡΟΣΟΧΗ:

Για ομαλή και ασφαλή λειτουργία, είναι πολύ σημαντικό να κρατάτε τις λεπίδες πάντα αιχμηρές.

Οι λεπίδες σας πρέπει να ακονιστούν όταν:

- Το πριονίδι γίνεται σαν σκόνη.
- Χρειάζεστε πρόσθετη δύναμη για να κόψετε.
- Η διαδρομή κοπής δεν είναι ευθεία.
- Αυξάνονται οι δονήσεις.
- Αυξάνεται η κατανάλωση καυσίμου.

ΠΡΟΣΟΧΗ:

Πριν το ακόνισμα:

Βεβαιωθείτε ότι το αλυσοπρίονο κρατείται σε ασφαλή θέση και ότι ο κινητήρας είναι απενεργοποιημένος. Χρησιμοποιείτε μια στρογγυλή λάμα κατάλληλου μεγέθους για την αλυσίδα σας. Τύπος αλυσίδας: 21VB. Μέγεθος λάμας: 3/16 in (4.76mm).

Πρότυπα ακονίσματος λεπίδων:

Τοποθετήστε τη λάμα σας στη λεπίδα και σπρώξτε προς τα εμπρός. Διατηρήστε τη θέση της λάμας όπως απεικονίζεται (fig 27).

Αφού έχετε ακονίσει κάθε λεπίδα, ελέγξτε το μετρητή βάθους και ακονίστε το στο κατάλληλο επίπεδο: .025" (0.65mm). Βεβαιωθείτε ότι ολοκληρώσατε το ακόνισμα για να μειώσετε την πιθανότητα ανάκρουσης ή θραύσης αλυσίδας.

Βεβαιωθείτε ότι κάθε λεπίδα έχει το ίδιο μήκος και γωνίες ακμών όπως απεικονίζονται (fig 28).

Λάμα

- ▶ Από καιρό σε καιρό να γυρνάτε τη λάμα, ώστε να αποφεύγετε τη μερική φθορά.
- ▶ Η σιδηροτροχιά της λάμας θα πρέπει πάντα να έχει σχήμα παραλληλόγραμμο. Να ελέγχετε τη φθορά της σιδηροτροχιάς της λάμας. Τοποθετήστε χάρακα στη λάμα στο εξωτερικό της λεπίδας. Εάν διαπιστωθεί απόσταση μεταξύ τους, η σιδηροτροχιά είναι καλή. Σε αντίθετη περίπτωση σημαίνει πως έχει φθαρεί. Αυτό σημαίνει πως η σιδηροτροχιά χρήζει επισκευής ή αντικατάστασης (fig 29).

Αποθηκεύστε το εργαλείο, το χειρίδιο χρήσης και όπου είναι απαραίτητο τα αξεσουάρ στη γνήσια συσκευασία. Με αυτό τον τρόπο θα έχετε πάντα όλη την πληροφορία και τα διάφορα μέρη στη διάθεσή σας.

Αποθήκευση

- Αδειάστε τη δεξαμενή καυσίμου και λειτουργήστε τον κινητήρα χωρίς καύσιμο.
- Αδειάστε το δοχείο λαδιού.
- Καθαρίστε όλη τη μονάδα.
- Αποθηκεύστε τη μονάδα σε ένα στεγνό μέρος, μακριά από μικρά παιδιά.

6. Εγγύηση

Αυτό το εργαλείο έχει ελεγχθεί από τον κατασκευαστή. Από την ημερομηνία αγοράς από τον τελικό καταναλωτή, η εγγύηση δύο ετών για **ερασιτεχνική χρήση** καλύπτει κάθε ελαττωματικό υλικό και κατασκευή. Η απόδειξη ή το τιμολόγιο αγοράς πρέπει να επιδεικνύεται σε περίπτωση επισκευής που καλύπτεται από την εγγύηση. Για πιθανές βλάβες κατά τη διάρκεια της περιόδου εγγύησης, θα πρέπει να απευθυνθείτε στο κατάστημα λιανικής πώλησης από το οποίο πραγματοποιήθηκε η αγορά.

Όροι εγγύησης

Η εγγύηση ισχύει μόνο όταν:

- Το εργαλείο έχει χρησιμοποιηθεί σωστά και για τον σκοπό για τον οποίο αγοράστηκε.
- Το εργαλείο παρουσιάζει ένα πρόβλημα που οφείλεται σε ελαττωματικό υλικό και κατασκευή.
- Το εργαλείο αδυναμεί να εκτελέσει εργασίες σύμφωνα με τις τεχνικές προδιαγραφές που παρέχονται.

Δεν καλύπτονται από την εγγύηση ζημιές που οφείλονται σε αιτίες όπως:

- Φθορά λόγω ακατάλληλης χρήσης.
- Μερική ή ολική αποσυναρμολόγηση. Η αποσυναρμολόγηση πρέπει να γίνεται μόνο από προσωπικό εξουσιοδοτημένο από τον επίσημο διανομέα.
- Ζημιές λόγω υπερφόρτωσης.
- Χρήση εσφαλμένου ή ασύμβατου εξαρτήματος.
- Κακή συντήρηση από τον χειριστή ή οποιοδήποτε άλλο τρίτο μέρος.
- Φθορά που προκλήθηκε από εξωτερικούς παράγοντες ή ξένα σωματίδια (σκόνη, μπάζα κ.λπ.)
- Φθορά λόγω μη συμμόρφωσης με τις οδηγίες αυτού του εγχειριδίου.

Εάν, κατά τη διάρκεια της περιόδου εγγύησης, υπάρχει ζημιά που δεν μπορεί να επισκευαστεί από το εξουσιοδοτημένο τμήμα σέρβις, το εργαλείο θα αντικατασταθεί χωρίς πρόσθετο κόστος.

7. Επισκευή / Σέρβις

Σε περίπτωση ανάγκης για επισκευή μετά τη λήξη της περιόδου εγγύησης, θα δώσουμε την καλύτερη δυνατή προσοχή για την επιτυχή επιδιόρθωση του εργαλείου.

8. Περιβάλλον



Μην απορρίπτετε τις ηλεκτρικές μηχανές ως αστικά απόβλητα χωρίς διαλογή, χρησιμοποιήστε χωριστές εγκαταστάσεις συλλογής.

Επικοινωνήστε με τα συστήματα συλλογής τοπικής κυβέρνησης που είναι διαθέσιμα. Εάν τα ηλεκτρικά μηχανήματα απορρίπτονται σε χώρους υγειονομικής ταφής ή χωματερές, επικίνδυνες ουσίες μπορεί να διαρρεύσουν στα υπόγεια ύδατα και να εισέλθουν στην τροφική αλυσίδα, βλάπτοντας την υγεία και την ευημερία.

Κατά την αντικατάσταση των παλαιών μηχανημάτων με καινούργια, ο έμπορος λιανικής θα χαρεί να πάρει πίσω το παλιό σας μηχανήμα για απόρριψη.

9. Δήλωση Συμμόρφωσης

Εξουσιοδοτημένος Αντιπρόσωπος

ΠΑΠΑΔΕΑΣ Α.Ε.

Ηρώων 1912 4-6, 13671, Αχαρναί, Ελλάδα

Δια της παρούσης δηλώνεται ότι:

Το **Αλυσοπρίονο βενζίνης** με **ΚΩΔΙΚΟ: 3051** και διακριτικό τίτλο: **NT-CS2500** υπό την επωνυμία **KRAUSMANN** (Περιγραφή: Τύπος κινητήρα: 1-κύλινδρος, 2-χρονος, αερόψυκτο, Κυβισμός: 25,4cc, Ισχύς κινητήρα: 0,9kw/7000r/min, Ταχύτητα ρελαντί: 2800-3200rpm, Σύστημα ανάφλεξης: C.D.I., Χωρητικότητα ρεζερβουάρ καυσίμου: 230ml, Δοχείο λαδιού χωρητικότητα: 160ml, Χρώμα: όλο μαύρο, Αλυσίδα/Λάμα: 3/8 10", Συσκευασία: ένα τεμάχιο σε έγχρωμο κουτί με τσάντα, Περιλαμβάνει: αλυσοπρίονο ×1, ράβδος 10" ×1, 10" αλυσίδα ×1, κάλυμμα λάμας ×1, κιτ εργαλείων ×1, παγούρι αναλογίας μείγματος ×1, εγχειρίδιο χρήσης ×1, τσάντα μεταφοράς ×1), είναι σχεδιασμένο σύμφωνα με τη διάταξη των Οδηγιών 2014/30/EC και σύμφωνα με τα ακόλουθα πρότυπα: EN55012:2007+A1:2009, EN ISO 14982:2009, IEC 61000-4-2:2008, IEC 61000-4-3:2006+A1:2007+A2:2010.

Έτος απόκτησης “CE” πιστοποίησης: εργαλείο
2019

Ημερομηνία: 27 Αυγούστου 2019



** Τα αξεσουάρ και τα περιεχόμενα ενδέχεται να αλλάξουν από το εργοστάσιο παραγωγής χωρίς προειδοποίηση, σε αυτή την περίπτωση η εταιρεία δεν φέρει καμία ευθύνη.*

KRAUSMANN
POWER TOOLS

RELIABLE PERFORMANCE

3051

www.krausmann.gr

