

- Χαλαρώστε τον τροχό κλειδώματος (9) και ρυθμίστε την γωνία έτσι ώστε το πρώτο δόντι που δεν έχει λειανθεί να είναι τοποθετημένο στο άγκιστρο συγκράτησης αλυσίδας (11) και κλειδώστε το όπως παραπάνω.
- Όπως κάνετε στο πρώτο μισό της αλυσίδας, σιγουρευτείτε ότι χαμηλώσατε τη κεντρική μονάδα (7), έτσι ώστε ο λειαντικός τροχός (2) καλύψει το δόντι της αλυσίδας, και κλειδώστε σε αυτή τη θέση. Ακολουθήστε όλα τα βήματα όπως παραπάνω διπλοτσεκάρωντας τα πάντα πριν βάλετε στην πρίζα την μηχανή και την βάλετε μπρός πάλι. Θυμηθείτε να σβήνετε την μηχανή και να την βγάξετε από την πρίζα αν χρειαστεί να κάνετε κάποιες ρυθμίσεις.
- Αφού επαναλάβετε όλα τα βήματα της λείανσης, η αλυσίδα σας είναι έτοιμη να τοποθετηθεί στο αλυσοπρίονο σας.

ΚΑΘΑΡΙΣΜΟΣ ΚΑΙ ΣΥΝΤΗΡΗΣΗ

- Διατηρήστε το τροχιστικό πάγκου καθαρό, χωρίς σκόνη, μεταλλικά θραύσματα και βρωμιά.
- Ελέγξτε τον λειαντικό τροχό πριν από κάθε χρήση για να σιγουρευτείτε ότι δεν είναι κατεστραμμένος.
- Αντικαταστήστε τον λειαντικό τροχό όταν αυτός λειανθεί μέχρι την διάμετρο των 3 ιντσών.

ΤΕΧΝΙΚΑ ΧΑΡΑΚΤΗΡΙΣΤΙΚΑ

ΚΩΔΙΚΟΣ ΜΟΝΤΕΛΟΥ

	2002 (CS-KW-85)	
Τάση λειτουργίας	230	V
Συχνότητα δικτύου	50	Hz
Ισχύς εισόδου	85	W
Ταχύτητα χωρίς φορτίο	4800	min ⁻¹
Ικανότητα μέγιστης	20-12,5	mm
Γωνία κοπής	-35° έως +35°	
Διάμετρος άξονα	7/8"	
Διάμετρος Δίσκου τροχίσματος	Ø108xØ23,3x3,2/4,5	mm
Διαστάσεις τροχού	4-1/4" ΔΙΑΜ. X 1/8" ΠΑΧΟΣ	
Συνολικές διαστάσεις (ΠΧΜΧΥ)	225x250x303	mm
Βάρος	2.35	kg

ΕΓΓΥΗΣΗ

Το εργαλείο αυτό έχει ελεγχθεί από το εργοστάσιο. Από την ημερομηνία αγοράς του εργαλείου από τον τελικό καταναλωτή μια εγγύηση 2 ετών για **ερασιτεχνική χρήση** καλύπτει τα ελαττωματικά υλικά και τα κατασκευαστικά ελαττώματα. Η απόδειξη ή τιμολόγιο αγοράς θα πρέπει να επιδεικνύεται σε περίπτωση επισκευής που καλύπτεται από την εγγύηση. Σε περίπτωση πιθανών προβλημάτων κατά την περίοδο εγγύησης, πρέπει να απευθυνθείτε στο κατάστημα πώλησης.

Όροι εγγύησης

Η εγγύηση ισχύει μόνο όταν:

Το εργαλείο έχει χρησιμοποιηθεί σωστά και για το σκοπό για τον οποίο σχεδιάστηκε. Το εργαλείο παρουσιάζει κάποιο πρόβλημα που οφείλεται σε ελαττωματικά υλικά και κατασκευαστικά ελαττώματα. Αποτυχία του εργαλείου να αποδώσει τα αναφερόμενα τεχνικά χαρακτηριστικά

Δεν καλύπτονται από την εγγύηση ζημιές που οφείλονται από αιτίες όπως:

Φθορά λόγω κακής χρήσης. Μερική ή ολική αποσυρμολόγηση. Το κέλυφος του εργαλείου πρέπει να ανοίγεται μόνο από άτομα εξουσιοδοτημένα από τον αντιπρόσωπο. Ζημιά που οφείλεται σε υπερφόρτωση. Χρήση λανθασμένου ή μη αποδεκτού εξαρτήματος. Κακή συντήρηση από τον χειριστή ή από τρίτους. Φθορά που προκλήθηκε από εξωτερικούς παράγοντες ή ξένα σωματίδια (σκόνη, πέτρες, κλπ.). Φθορά από τη μη συμμόρφωση με τις οδηγίες λειτουργίας

Αν, κατά τη διάρκεια ισχύος της εγγύησης, παρουσιαστεί κάποια βλάβη που δεν μπορεί να επισκευαστεί από το εξουσιοδοτημένο συνεργείο, το εργαλείο θα αντικατασταθεί χωρίς επιβάρυνση.

ΣΕΡΒΙΣ

Σε περίπτωση που χρειαστεί κάποια επισκευή μετά τη λήξη της εγγύησης, θα δώσουμε τη μεγαλύτερη δυνατή προσοχή για την επισκευή του εργαλείου.

ΠΕΡΙΒΑΛΛΟΝ



Τα απορρίμματα που παράγονται από τα ηλεκτρικά μηχανήματα δεν μπορούμε να τα επεξεργαστούμε όπως τα οικιακά απορρίμματα. Προνοήστε για την ανακύκλωση εκεί όπου είναι διαθέσιμες οι κατάλληλες εγκαταστάσεις. Συμβουλευθείτε τους τοπικούς φορείς για συμβουλές σχετικά με τη συλλογή και την απόρριψη.

ΔΗΛΩΣΗ ΣΥΜΜΟΡΦΩΣΗΣ

Κατασκευαστής: **Zhejiang Safun Tools Manufacture Co., Ltd – No.7 Mingyuan South Ave Hardware Science & Technology**

Εξουσιοδοτημένος Αντιπρόσωπος: **ΠΑΠΑΔΕΑΣ ΑΕ**
Ηρώων 1912 Αρ. 4-6, Αχαρναι.

Δια της παρούσης δηλώνω ότι:

το **Τροχιστικό Πάγκου Αλυσίδας Αλυσοπρίονου με ΚΩΔΙΚΟ: 3100**

και **διακριτικό τίτλο: 2002 (CS-KW-85) υπό την επωνυμία KRAUSMANN**

(Περιγραφή: Τροχιστικό πάγκου αλυσίδας αλυσοπρίονου, 85W, ταχύτητα χωρίς φορτίο 4800min⁻¹, VDE πρίζα, 230V~50Hz)

Είναι σχεδιασμένο σε συμφωνία με τις διατάξεις της Οδηγίας 73/23/EEC όπως τροποποιήθηκε από την Οδηγία 93/68/EEC, της Οδηγίας 98/37/EC και της Οδηγίας 89/336/EEC

και σύμφωνα με τα ακόλουθα πρότυπα: EN61029-2-10:1998, EN61029-1:2000+A11:2003+A12:2003, EN55014-1:2000/+A1:2001/+A2:2002, EN55014-2:1997/+A1:2001, EN61000-3-2:2000, EN61000-3-3:1995/+A1:2001.

Έτος απόκτησης CE πιστοποίησης: 2005.

Ημερομηνία: 5 Μαΐου 2008.



KRAUSMANN
POWER TOOLS

3100

ΤΡΟΧΙΣΤΙΚΟ ΠΑΓΚΟΥ ΑΛΥΣΙΔΑΣ ΑΛΥΣΟΠΡΙΟΝΟΥ Type Designation. 2002 (CS-KW-85)

Κατασκευαστής:
Zhejiang Safun Tools Manufacture Co., Ltd
No.7 Mingyuan South Ave Hardware Science & Technology
Industrial Zone, Yongkang, Zhejiang, P.R.C.

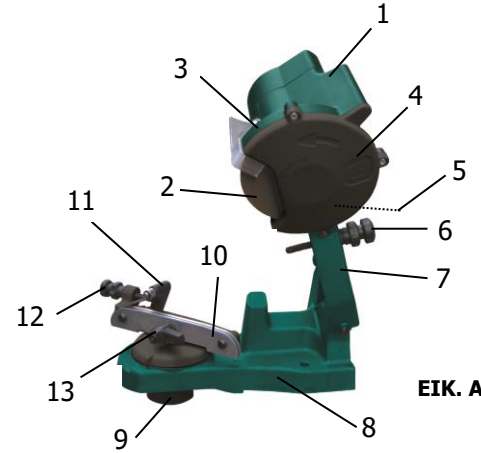

ΕΙΚ. Α

ΟΔΗΓΙΕΣ ΑΣΦΑΛΕΙΑΣ

ΣΗΜΑΝΤΙΚΟ! Όταν χρησιμοποιείτε ηλεκτρικά εργαλεία, οι ακόλουθες οδηγίες πρέπει να τηρηθούν για τη πρόληψη κινδύνου ηλεκτροπληξίας, προσωπικού τραυματισμού και πυρκαγιάς. Διαβάστε προσεκτικά και τηρήστε αυτές τις οδηγίες πριν τη χρήση του εργαλείου.

1) Διατηρείτε το χώρο εργασίας καθαρό

Βρόμικοι χώροι και πάγκοι εργασίας κρύβουν κινδύνους.

2) Συνθήκες περιβάλλοντος εργασίας

Μην εκθέτετε ηλεκτρικά εργαλεία στη βροχή ή σε υγρά μέρη. Διατηρείτε το χώρο εργασίας καλά φωτισμένο. Μη χρησιμοποιείτε τα ηλεκτρικά εργαλεία κοντά σε εύφλεκτα υγρά ή αέρια.

3) Ασφάλεια ενάντια στην ηλεκτροπληξία

Προβλέψτε οι επιφάνειες που έρχονται σε επαφή με το σώμα να είναι γειωμένες (π.χ. σωλήνες, καλοριφέρ, ψυγεία κλπ)

4) Κρατήστε τους επισκέπτες και τα παιδιά μακριά

Μην αφήνετε τους επισκέπτες και τα παιδιά να έρχονται σε επαφή με το εργαλείο ή τη προέκταση καλώδιου. Όλοι οι επισκέπτες πρέπει να βρίσκονται μακριά από το χώρο εργασίας.

5) Αποθήκευση μη χρησιμοποιούμενων εργαλείων

Όταν δεν χρησιμοποιούνται τα εργαλεία πρέπει να αποθηκεύονται σε ένα χώρο στεγνό, ασφαλισμένο ή σε υψηλό σημείο όπου δεν είναι προσίτο σε παιδιά.

6) Χρησιμοποιείτε το σωστό εργαλείο

Θα εργάζεστε καλύτερα και με μεγαλύτερη ασφάλεια όταν χρησιμοποιείτε εργαλεία για το σκοπό που έχουν κατασκευαστεί.

7) Μη ζορίζετε το εργαλείο

Μη ζορίζετε τα μικρά εργαλεία για να κάνετε βαριές εργασίες. Μη χρησιμοποιείτε εργαλεία για άλλες εργασίες από αυτές που προορίζονται.

8) Ντυθείτε κατάλληλα

Μη φοράτε χαλαρά ρούχα ή κοσμήματα. Μπορεί να πιαστούν σε κινούμενα μέρη. Συνιστάται να φοράτε ελαστικά γάντια και παπούτσια ασφαλείας S1 ή S1P όταν εργάζεστε σε εξωτερικούς χώρους. Να φοράτε προστατευτικό κάλυμμα μαλλιών σε περίπτωση μακρινών μαλλιών και μάσκα προσώπου όπου επιβάλλεται. Να φοράτε προστατευτικά γυαλιά για τα μάτια και κράνος.

9) Χρησιμοποιείτε ειδη προστασίας

Χρησιμοποιείτε μάσκα για τη σκόνη κατά τη διάρκεια εργασιών όπου παράγεται σκόνη και να φοράτε ωτοασπίδες. Αν ο θόρυβος ξεπερνά τα 85 dB(A), οι ωτοασπίδες είναι υποχρεωτικές. Οι ενδειγμένες στάθμες θορύβου μπορούν να ξεπεραστούν ανάλογα με το εργασιακό περιβάλλον και το υλικό με το οποίο εργάζεστε.

10) Χρησιμοποιείτε εξαγωγή σκόνης

Αν οι συσκευές εξαγωγής και περισυλλογής σκόνης υπάρχουν στο μηχανήμα, βεβαιωθείτε ότι χρησιμοποιούνται σωστά.

11) Μην τραβάτε τα καλώδια

Ποτέ μη μεταφέρετε το εργαλείο κρατώντας το από το καλώδιο ή να το τραβάτε για να το αποσυνδέσετε από την πρίζα. Φυλάξτε το καλώδιο μακριά από τη ζέση, το λάδι ή κοφτερές επιφάνειες.

12) Ασφαλής εργασία

Χρησιμοποιείτε σφικτήρες για να στερεώσετε το αντικείμενο με το οποίο θα εργαστείτε. Έτσι είναι ασφαλέστερο και σας επιτρέπει να έχετε και τα δύο σας χέρια ελεύθερα για να λειτουργήσετε το εργαλείο.

13) Μην υπερβάλετε

Διατηρείτε πάντα καλή στήριξη και ισορροπία κατά την διάρκεια της εργασίας.

14) Φροντίδα των εργαλείων

Διατηρείτε τα εργαλεία κοφτερά και καθαρά για καλύτερη και ασφαλέστερη απόδοση. Ακολουθήστε τις οδηγίες για τη λίπανση και την αλλαγή των εξαρτημάτων. Επιθεωρήστε τα καλώδια του εργαλείου τακτικά και αν είναι κατεστραμμένα δώστε τα για επισκευή σε ένα εξουσιοδοτημένο σέρβις. Επιθεωρείστε τις προεκτάσεις καλωδίων τακτικά και αντικαταστήστε τις αν καταστραφούν. Διατηρείται τους μοχλούς καθαρούς χωρίς λάδια ή γράσα.

15) Αποσύζδεση εργαλείων

Όταν δεν τα χρησιμοποιείτε, πριν από το σέρβις και όταν αλλάζετε τα αξεσουάρ όπως λεπίδες, δίσκους και εργαλεία κοπή, να βγάζετε το φίς από την πρίζα.

16) Αφαίρεση των εργαλείων και κλειδιών ρύθμισης

Αποκτήστε τη συνήθεια να ελέγχετε αν τα κλειδιά ή τα εργαλεία ρύθμισης έχουν αφαιρεθεί από το εργαλείο πριν το ανάψετε.

17) Αποφύγετε αθέλητο άναμμα του εργαλείου

Μη μεταφέρετε εργαλεία που είναι συνδεδεμένα στην πρίζα με το δάκτυλο στο διακόπτη. Βεβαιωθείτε ότι το εργαλείο είναι μβηστό πριν το συνδέσετε στην πρίζα.

18) Χρήση προεκτάσεων καλωδίων για εξωτερικούς χώρους

Όταν το εργαλείο χρησιμοποιείται σε εξωτερικούς χώρους, χρησιμοποιείτε μόνο προεκτάσεις καλωδίων που προορίζονται για χρήση σε εξωτερικούς χώρους και έχουν συμβολισμό για αυτό.

19) Να είστε προσεκτικοί

Να προσέχετε τι κάνετε. Χρησιμοποιήστε τη κοινή λογική.

Μη χρησιμοποιείτε το εργαλείο όταν είστε κουρασμένοι.

20) Έλεγχος κατεστραμμένων τμημάτων

Πριν την εκτεταμένη χρήση του εργαλείου, το προστατευτικό ή άλλο τμήμα που τυχόν είναι κατεστραμμένο πρέπει να ελεγχθεί προσεκτικά για την εξακρίβωση ότι θα λειτουργήσει σωστά και θα εκτέλεσει σωστά την εργασία για την οποία προορίζεται, ελέγξτε την ευθυγράμμιση των κινούμενων τμημάτων, τη στερέωση την κινούμενων τμημάτων, τυχόν ρωγμές τμημάτων, σύνδεση και κάθε άλλη συνθήκη που μπορεί να θέσει σε κίνδυνο και να επηρεάσει τη λειτουργία του. Το προστατευτικό ή άλλο τμήμα που είναι κατεστραμμένο πρέπει να επισκευαστεί κατάλληλα από ένα εξουσιοδοτημένο σέρβις. Μη χρησιμοποιείτε το εργαλείο αν αυτό δεν μπορεί να ανάψει ή να σβήσει.

21) Προειδοποίηση

Η χρήση οποιοδήποτε άλλου αξεσουάρ ή σύνδεση εκτός από αυτά που συνιστώνται, μπορεί να κρύβει κινδύνους για προσωπική χρήση.

22) Δώστε το εργαλείο σας να επισκευαστεί από έναν ειδικό

Αυτή η ηλεκτρική συσκευή είναι κατασκευασμένη σύμφωνα με τους ισχύοντες κανονισμούς ασφαλείας. Η επισκευή ηλεκτρικών συσκευών, ακόμα και η αλλαγή στα καρβουνάκια, πρέπει να γίνεται μόνο από έμπειρους τεχνικούς αλλιώς μπορεί να αποτελέσει σοβαρό κίνδυνο για το χρήστη.

Φυλάξτε αυτές τις οδηγίες για μελλοντική χρήση.

ΠΡΟΣΟΧΗ

Πριν χρησιμοποιήσετε το μηχάνημα διαβάστε το παρόν εγχειρίδιο προσεκτικά, για τη δική σας ασφάλεια.

ΟΔΗΓΙΕΣ ΑΣΦΑΛΕΙΑΣ

Όταν χρησιμοποιείτε το μηχάνημα, τηρείτε πάντα τις εσώκλειστες οδηγίες ασφαλείας όπως και τις πρόσθετες οδηγίες ασφαλείας.

ΠΡΟΣΒΕΤΕΣ ΟΔΗΓΙΕΣ ΑΣΦΑΛΕΙΑΣ ΓΙΑ ΤΡΟΧΙΣΤΙΚΑ ΠΑΓΚΟΥ ΑΛΥΣΙΔΑΣ ΑΛΥΣΟΠΡΙΟΝΟΥ

- Μη χρησιμοποιείτε το τροχιστικό πάγκου εάν είναι χτυπημένο, ραγισμένο ή φθαρμένο. Μπορείτε να ελέγξετε αν ο τροχός έχει ραγίσματα μη ορατά με το ανθρώπινο μάτι, κρεμώντας τον τροχό από την κεντρική τρύπα και χτυπώντας τον με ένα μη-μεταλλικό αντικείμενο (πχ λαβή κατσαβιδιού). Αν είναι σε καλή κατάσταση θα παράγει ένα μεταλλικό ήχο. Ένας άχρωμος ήχος σημαίνει ραγίσμα ή χτύπημα.
- Χρησιμοποιήστε λειαντικούς τροχούς που ταιριάζουν στον άξονα (7/8”). Μην προσπαθήσετε να αλλάξετε ή να διορθώσετε την τρύπα του λειαντικού τροχού για να το διορθώσετε.
- Μην σφίγγετε πάρα πολύ το καπάκι κλειδώματος του λειαντικού (5). Σφίξτε το μόνο με το χέρι. Πάρα πολύ σφίξιμο θα προκαλέσει στον τροχό σπάσιμο ή θρυμματισμό.
- Μην χρησιμοποιείτε το τροχιστικό πάγκου αλυσίδας χωρίς το κάλυμμα λειαντικού τροχού (4) στην θέση του.
- Πάντα να δοκιμάζετε τον λειαντικό τροχό (2) λειτουργώντας το για ένα λεπτό πριν έλθει σε επαφή με την αλυσίδα.
- Μείνετε μακριά από τον τροχό όταν αυτός γυρίζει, και σιγουρευτείτε ότι κανείς δεν στέκεται κοντά, στην τροχιά περιστροφής του τροχού.
- Αν ο λειαντικός τροχός δονείται, σβήστε αμέσως την μηχανή και ελέγξτε ότι βασίζεται ασφαλώς και δεν έχει καταστραφεί.
- Ποτέ μην προσπαθήσετε να σταματήσετε τον λειαντικό τροχό με τα χέρια σας, ακόμα και αν φοράτε γάντια προστασίας. Ο τροχός θα κόψει τα γάντια και τα χέρια σας, προκαλώντας σημαντικό τραυματισμό.
- Μην λειτουργείτε το μηχάνημα χωρίς το κάλυμμα λειαντικού τροχού στην θέση του.
- Η εισηγμένη ταχύτητα των αντικατεστημένων λειαντικών τροχών πρέπει να είναι ίση ή να υπερβαίνει τον βαθμό ΣΤΡΟΦΩΝ ΑΝΑ ΛΕΠΤΟ του εργαλείου.

ΗΛΕΚΤΡΙΚΗ ΑΣΦΑΛΕΙΑ

Πάντα ελέγχετε ότι η ισχύς τροφοδοσίας αντιστοιχεί με την τάση που αναγράφεται στην πλάκα χαρακτηριστικών.

ΠΕΡΙΓΡΑΦΗ (ΕΙΚ. Α)

Το τροχιστικό πάγκου αλυσίδας αλυσοπριονίου είναι σχεδιασμένο για να ακονίζει & να λειαίνει αποκλειστικά & μόνο αλυσίδες αλυσοπριονίων & κανένα άλλο αντικείμενο ή εργαλείο.

1. Διακόπτης λειτουργίας, **2.** Λειαντικός τροχός, **3.** Βάση λειαντικού τροχού, **4.** Κάλυμμα λειαντικού τροχού, **5.** Καπάκι κλειδώματος λειαντικού τροχού, **6.** Βίδα κλειδώματος, **7.** Κεντρική μονάδα, **8.** Βάση, **9.** Τροχός κλειδώματος, **10.** Οδηγός, **11.** Άγκιστρο συγκράτησης αλυσίδας, **12.** Ρυθμιστής λείανσης, **13.** Λαβή κλειδώματος αλυσίδας.

ΣΥΝΑΡΜΟΛΟΓΗΣΗ (ΕΙΚ.Α)

- Όταν τοποθετείτε τον λειαντή σε μια βάση εργασίας, σιγουρευτείτε ότι ο τροχός κλειδώματος (9) είναι προσβάσιμος.
- Στερεώστε (στερεώματα δεν συμπεριλαμβάνονται) την μονάδα απευθείας στην βάση εργασίας μέσω των δυο ¼” τρυπών πάνω στη βάση (8). Η βάση εργασίας πρέπει να έχει μια μασίφ επιφάνεια δυνατή να υποστηρίζει το βάρος αυτό του προϊόντος, του αντικειμένου προς επεξεργασία και των υπολοίπων εργαλείων.
- Πάντα βγάξτε από την πρίζα το εργαλείο, πριν αλλάξετε λειαντικούς τροχούς ή όταν κάνετε οποιοσδήποτε ρυθμίσεις στον λειαντήρα.

ΤΟΠΟΘΕΤΗΣΗ ΛΕΙΑΝΤΙΚΟΥ ΤΡΟΧΟΥ (ΕΙΚ.Α)

- Σηκώστε τη κεντρική μονάδα (7) και κλειδώστε το στην ανώτερη θέση σφίγγοντας την βίδα κλειδώματος (6).
- Μετακινήστε τις δύο βίδες κρατώντας το κάλυμμα λειαντικού τροχού (4). Βάλτε το κάλυμμα κατά μέρος.
- Ξεβιδώστε το καπάκι κλειδώματος του λειαντικού τροχού (5) που κρατάει τον λειαντικό τροχό (2) στην θέση του.
- Τοποθετήστε τον τροχό στην βάση λειαντικού τροχού (3), αφού σιγουρευτείτε ότι ταιριάζει απόλυτα.
- Επανατοποθετήστε το καπάκι κλειδώματος του λειαντικού τροχού (5).
- Επανατοποθετήστε το κάλυμμα λειαντικού τροχού(4).
- Ελευθερώστε την βίδα κλειδώματος (6) και χαμηλώστε τη κεντρική μονάδα (7).
- Μην λειτουργείτε το εργαλείο χωρίς το κάλυμμα του λειαντικού τροχού στην θέση του.

ΤΟΠΟΘΕΤΗΣΗ ΑΛΥΣΙΔΑΣ ΣΤΟ ΤΡΟΧΙΣΤΙΚΟ ΠΑΓΚΟΥ (ΕΙΚ.Α)

Πάντα βγάξτε το μηχάνημα από την πρίζα όταν προσαρμζοζετε αλυσίδα για λείανση.

- Σηκώστε τη κεντρική μονάδα (7) όταν προσαρμζοζετε την αλυσίδα.
- Καθαρίστε την αλυσίδα πριν την λείανση. Πλύνετε με ένα μη-εύφλεκτο διαλύτη. Μην χρησιμοποιείτε βενζίνη. Στεγνώστε την αλυσίδα.
- Σηκώστε το άγκιστρο συγκράτησης αλυσίδας (11) και ασφαλίστε την αλυσίδα στον οδηγό (10).
- Χαμηλώστε το άγκιστρο συγκράτησης αλυσίδας (11) έτσι ώστε να τοποθετηθεί πάνω στο δόντι (κόπτη) που θέλετε να ξεκινήσετε.
- Χαλαρώστε τον τροχό κλειδώματος (9) για να επιτρέψετε σε όλο το εργαλείο να γυρίσει. Γυρίστε το ώστε να ταιριάξει στις μοίρες της γωνίας που χρειάζεστε πάνω στον μετρητή γωνιών. Οι αλυσίδες βγαίνουν σε διάφορα μεγέθη με ποικιλία μοιρών λειαντικής γωνίας. Ελέγξτε τις οδηγίες χρήσης του κατασκευαστή αλυσίδας για να αποφασίσετε σε τι βαθμό χρειάζεται να λειάνετε. Αφού καθοριστεί ο βαθμός, σφίξτε τον τροχό κλειδώματος (9).
- Χαμηλώστε τη κεντρική μονάδα (7) έτσι ώστε ο λειαντικός τροχός (2) να καλύψει το δόντι της αλυσίδας.
- Κρατήστε το σε αυτή τη θέση όσο σφίγγετε την βίδα κλειδώματος (6) έτσι ώστε το τιμόνι να πάει μόνο σε αυτό το σημείο.
- Αναλόγως το ποσό του υλικού που επιθυμείτε να αφαιρέσετε, σφίξτε ή χαλαρώστε τον ρυθμιστή λείανσης (12) και ρυθμίστε το παξιμάδι λείανσης. Ο ρυθμιστής λείανσης έχει ένα παξιμάδι λείανσης που καθορίζει πόσο υλικό θα αφαιρεθεί. Αφού ρυθμίσετε το παξιμάδι λείανσης, σφίξτε τελείως τον ρυθμιστή λείανσης.
- Κλειδώστε την αλυσίδα στον οδηγό (10) γυρίζοντας τη λαβή κλειδώματος αλυσίδας (13). Η λαβή κλειδώματος πρέπει να τοποθετηθεί έτσι ώστε να μπορείτε εύκολα να το αφήνετε και να το σφίγγετε. Θα χρειαστεί να το ελευθερώσετε κάθε φορά που μετακινήστε στον επόμενο κρίκο αλυσίδας, και να το σφίγγετε για λείανση κάθε κρίκου.
- Εάν η αλυσίδα έχει επανειλημμένως λειανθεί, ο μετρητής ορίου βάθους της αλυσίδας ίσως χρειαστεί να ξεμονταριστεί με μια επίπεδη λίμα.

Λιμάρετε κάθε μετρητή έτσι ώστε να είναι ένα χαμηλότερο επίπεδο από το δόντι κοπής.

ΈΝΑΡΞΗ ΚΑΙ ΔΙΑΚΟΠΗ ΛΕΙΤΟΥΡΓΙΑΣ (ΕΙΚ.Α)

- Για να θέσετε σε λειτουργία το μηχάνημα πιέστε τον πράσινο διακόπτη λειτουργίας (1)
- Για να σβήσετε το μηχάνημα πιέστε τον πράσινο διακόπτη λειτουργίας (1).

ΟΔΗΓΙΕΣ ΧΡΗΣΗΣ

- Χαμηλώστε σιγά τον λειαντικό τροχό. Αν παρατηρήσετε μικρά λάθη στις ρυθμίσεις σας, σβήστε την από την πρίζα πριν κάνετε τις ρυθμίσεις σας.
- Ένα καλό ακόνισμα συμβαίνει όταν η επαφή μεταξύ του λειαντικού τροχού και του δοντιού είναι βαθμιαία κι απαλή. Μην σταματάτε σε κάθε δόντι για πολύ ώρα.
- Αφού λειάνετε ένα δόντι, σβήστε τη μηχανή. Σηκώστε τη κεντρική μονάδα (7), γυρίστε τη λαβή κλειδώματος αλυσίδας (13) και μετακινήστε την αλυσίδα έτσι ώστε ο επόμενος κρίκος να τοποθετηθεί στο άγκιστρο συγκράτησης. Γυρίστε τη λαβή κλειδώματος αλυσίδας (13). Ανάψτε τη μηχανή και συνεχίστε την λείανση του επόμενου δοντιού. Επαναλάβετε αυτή τη διαδικασία μέχρι να λειάνετε όλους τους κρίκους που έχουν ρυθμιστεί για αυτή την γωνία.
- Αφού τελειώσετε το ακόνισμα όλων των δοντιών που είναι ρυθμισμένα για αυτή την γωνία, σβήστε το εργαλείο και βγάλτε το από την πρίζα.