

ΚΑΘΑΡΙΣΜΟΣ ΚΑΙ ΣΥΝΤΗΡΗΣΗ

Η συσκευή δεν απαιτεί καμία ιδιαίτερη συντήρηση.

- Να καθαρίζετε τακτικά τις θυρίδες αερισμού χρησιμοποιώντας ένα ύφασμα χωρίς χνούδι ή μια βούρτσα

ΤΕΧΝΙΚΑ ΧΑΡΑΚΤΗΡΙΣΤΙΚΑ

ΚΩΔΙΚΟΣ ΜΟΝΤΕΛΟΥ Z1F-BR05-160-2050 EM005

Τάση λειτουργίας	230 V
Ισχύς εισόδου	2050 W
Ταχύτητα (σχέση μετάδοσης 1)	100-400 /min
Ταχύτητα (σχέση μετάδοσης 2)	150-700 /min
Σπείρωμα φορέα εξαρτημάτων	14 M
Διάσταση εξαρτήματος ανάδευσης	M14 x 600mm x Ø 160mm
Βάρος	6,5 kg

ΕΓΓΥΗΣΗ

Το εργαλείο αυτό έχει ελεγχθεί από το εργοστάσιο. Από την ημερομηνία αγοράς του εργαλείου από τον τελικό καταναλωτή μια εγγύηση 2 ετών για **ερασιτεχνική χρήση** καλύπτει τα ελαττωματικά υλικά και τα κατασκευαστικά ελαττώματα. Η απόδειξη ή τιμολόγιο αγοράς θα πρέπει να επιδεικνύεται σε περίπτωση επισκευής που καλύπτεται από την εγγύηση. Σε περίπτωση πιθανών προβλημάτων κατά την περίοδο εγγύησης, πρέπει να απευθυνθείτε στο κατάστημα πώλησης.

Όροι εγγύησης

Η εγγύηση ισχύει μόνο όταν:

Το εργαλείο έχει χρησιμοποιηθεί σωστά και για το σκοπό για τον οποίο σχεδιάστηκε. Το εργαλείο παρουσιάζει κάποιο πρόβλημα που οφείλεται σε ελαττωματικά υλικά και κατασκευαστικά ελαττώματα. Αποτυχία του εργαλείου να αποδώσει τα αναφερόμενα τεχνικά χαρακτηριστικά

Δεν καλύπτονται από την εγγύηση ζημιές που οφείλονται από αιτίες όπως:

Φθορά λόγω κακής χρήσης. Μερική ή ολική αποσυρμαρμολόγηση. Το κέλυφος του εργαλείου πρέπει να ανοίγεται μόνο από άτομα εξουσιοδοτημένα από τον αντιπρόσωπο. Ζημιά που οφείλεται σε υπερφόρτωση. Χρήση λανθασμένου ή μη αποδεκτού εξαρτήματος. Κακή συντήρηση από τον χειριστή ή από τρίτους. Φθορά που προκλήθηκε από εξωτερικούς παράγοντες ή ξένα σωματίδια (σκόνη, πέτρες, κλπ.). Φθορά από τη μη συμμόρφωση με τις οδηγίες λειτουργίας.

Αν, κατά τη διάρκεια ισχύος της εγγύησης, παρουσιαστεί κάποια βλάβη που δεν μπορεί να επισκευαστεί από το εξουσιοδοτημένο συνεργείο, το εργαλείο θα αντικατασταθεί χωρίς επιβάρυνση.

ΣΕΡΒΙΣ

Σε περίπτωση που χρειαστεί κάποια επισκευή μετά τη λήξη της εγγύησης, θα δώσουμε τη μεγαλύτερη δυνατή προσοχή για την επισκευή του εργαλείου.

ΠΕΡΙΒΑΛΛΟΝ



Τα απορρίμματα που παράγονται από τα ηλεκτρικά μηχανήματα δεν μπορούμε να τα επεξεργαστούμε όπως τα οικιακά απορρίμματα. Προνοήστε για την ανακύκλωση εκεί όπου είναι διαθέσιμες οι κατάλληλες εγκαταστάσεις. Συμβουλευθείτε τους τοπικούς φορείς για συμβουλές σχετικά με τη συλλογή και την απόρριψη.

ΔΗΛΩΣΗ ΣΥΜΜΟΡΦΩΣΗΣ

Αναδευτήρας Ηλεκτρικός Z1F-BR05-160-2050 EM005

έχουν σχεδιαστεί σύμφωνα με τα ακόλουθα πρότυπα: EN 60745-1:2006
55014-1:2006, EN 55014-2:1997+A1,
EN61000-3-2:2006, EN61000-3-11:2000

και σύμφωνα με τις ακόλουθες οδηγίες:

- ▶ Οδηγία 73/23/EOK όπως τροποποιήθηκε με την Οδηγία 93/68/EOK
 - ▶ Οδηγία 98/37/EOK
 - ▶ Οδηγία 89/336/EOK
 - ▶ Οδηγία 2006/95/EOK
 - ▶ Οδηγία 2004/108/EOK



KRAUSMANN
POWER TOOLS

6050

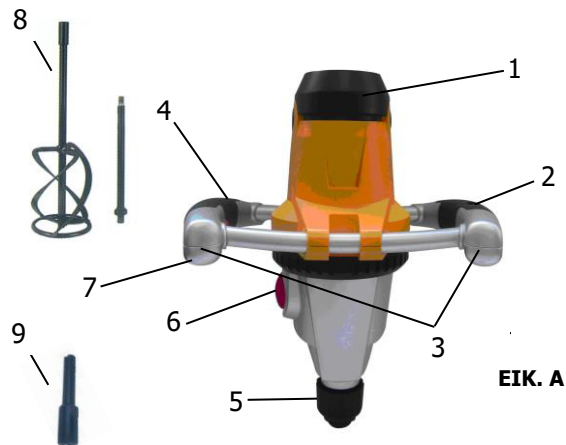

ΕΙΚ. Α

ΑΝΑΔΕΥΤΗΡΑΣ ΗΛΕΚΤΡΙΚΟΣ
Type Designation.
Z1F-BR05-160-2050 EM005

ΟΔΗΓΙΕΣ ΑΣΦΑΛΕΙΑΣ

ΣΗΜΑΝΤΙΚΟ! Όταν χρησιμοποιείτε ηλεκτρικά εργαλεία, οι ακόλουθες οδηγίες πρέπει να τηρηθούν για τη πρόληψη κινδύνου ηλεκτροπληξίας, προσωπικού τραυματισμού και πυρκαγιάς. Διαβάστε προσεκτικά και τηρήστε αυτές τις οδηγίες πριν τη χρήση του εργαλείου.

1) Διατηρείτε το χώρο εργασίας καθαρό

Βρόμικοι χώροι και πάγκοι εργασίας κρύβουν κινδύνους.

2) Συνθήκες περιβάλλοντος εργασίας

Μην εκθέτετε ηλεκτρικά εργαλεία στη βροχή ή σε υγρά μέρη. Διατηρείτε το χώρο εργασίας καλά φωτισμένο. Μη χρησιμοποιείτε τα ηλεκτρικά εργαλεία κοντά σε εύφλεκτα υγρά ή αέρια.

3) Ασφάλεια ενάντια στην ηλεκτροπληξία

Προβλέψτε οι επιφάνειες που έρχονται σε επαφή με το σώμα να είναι γειωμένες (π.χ. σωλήνες, καλοριφέρ, ψυγεία κλπ).

4) Κρατήστε τους επισκέπτες και τα παιδιά μακριά

Μην αφήνετε τους επισκέπτες και τα παιδιά να έρχονται σε επαφή με το εργαλείο ή τη προέκταση καλωδίου. Όλοι οι επισκέπτες πρέπει να βρίσκονται μακριά από το χώρο εργασίας.

5) Αποθήκευση μη χρησιμοποιούμενων εργαλείων

Όταν δεν χρησιμοποιούνται τα εργαλεία πρέπει να αποθηκεύονται σε ένα χώρο στεγνό, ασφαλισμένο ή σε υψηλό σημείο όπου δεν είναι προσίτο σε παιδιά.

6) Χρησιμοποιείτε το σωστό εργαλείο

Θα εργάζεστε καλύτερα και με μεγαλύτερη ασφάλεια όταν χρησιμοποιείτε εργαλεία για το σκοπό που έχουν κατασκευαστεί.

7) Μη ζορίζετε το εργαλείο

Μη ζορίζετε τα μικρά εργαλεία για να κάνετε βαριές εργασίες. Μη χρησιμοποιείτε εργαλεία για άλλες εργασίες από αυτές που προορίζονται, για παράδειγμα μη χρησιμοποιείτε δισκοπρίονα για κοπή κλαδιών δένδρου ή κούτσουρων.

8) Ντυθείτε κατάλληλα

Μη φοράτε χαλαρά ρούχα ή κοσμήματα. Μπορεί να πιαστούν σε κινούμενα μέρη. Συνιστάται να φοράτε ελαστικά γάντια και παπούτσια ασφαλείας S1 ή S1P όταν εργάζεστε σε εξωτερικούς χώρους. Να φοράτε προστατευτικό κάλυμμα μαλλιών σε περίπτωση μακρικών μαλλιών και μάσκα προσώπου όπου επιβάλλεται. Να φοράτε προστατευτικά γυαλιά για τα μάτια και κράνος.

9) Χρησιμοποιείτε είδη προστασίας

Χρησιμοποιείτε μάσκα για τη σκόνη κατά τη διάρκεια εργασιών όπου παράγεται σκόνη και να φοράτε ωτοασπίδες. Αν ο θόρυβος ξεπερνά τα 85 dB(A), οι ωτοασπίδες είναι υποχρεωτικές. Οι ενδεδειγμένες στάθμες θορύβου μπορούν να ξεπεραστούν ανάλογα με το εργασιακό περιβάλλον και το υλικό με το οποίο εργάζεστε.

10) Χρησιμοποιείτε εξαγωγή σκόνης

Αν οι συσκευές εξαγωγής και περισυλλογής σκόνης υπάρχουν στο μηχάνημα, βεβαιωθείτε ότι χρησιμοποιούνται σωστά.

11) Μην τραβάτε τα καλώδια

Ποτέ μη μεταφέρετε το εργαλείο κρατώντας το από το καλώδιο ή να το τραβάτε για να το αποσυνδέσετε από την πρίζα. Φυλάξτε το καλώδιο μακριά από τη ζέστη, το λάδι ή κοφτερές επιφάνειες.

12) Ασφαλής εργασία

Χρησιμοποιείτε σφικτήρες για να στερεώσετε το αντικείμενο με το οποίο θα εργαστείτε. Έτσι είναι ασφαλέστερο και σας επιτρέπει να έχετε και τα δύο σας χέρια ελεύθερα για να λειτουργήσετε το εργαλείο.

13) Μην υπερβάλετε

Διατηρείτε πάντα καλή στήριξη και ισορροπία κατά την διάρκεια της εργασίας.

14) Φροντίδα των εργαλείων

Διατηρείτε τα εργαλεία κοφτερά και καθαρά για καλύτερη και ασφαλέστερη απόδοση. Ακολουθήστε τις οδηγίες για τη λίπανση και την αλλαγή των εξαρτημάτων. Επιθεωρήστε τα καλώδια του εργαλείου τακτικά και αν είναι κατεστραμμένα δώστε τα για επισκευή σε ένα εξουσιοδοτημένο σέρβις. Επιθεωρήστε τις προεκτάσεις καλωδίων τακτικά και αντικαταστήστε τις αν καταστραφούν. Διατηρείται τους μοχλούς καθαρούς χωρίς λάδια ή γράσα.

15) Αποσύνδεση εργαλείων

Όταν δεν τα χρησιμοποιείτε, πριν από το σέρβις και όταν αλλάζετε τα αξεσουάρ όπως λεπίδες, δίσκους και εργαλεία κοπής, να βγάζετε το φίς από την πρίζα.

16) Αφαίρεση των εργαλείων και κλειδιών ρύθμισης

Αποκτήστε τη συνήθεια να ελέγχετε αν τα κλειδιά ή τα εργαλεία ρύθμισης έχουν αφαιρεθεί από το εργαλείο πριν το ανάψετε.

17) Αποφύγετε αθέλητο άναμμα του εργαλείου

Μη μεταφέρετε εργαλεία που είναι συνδεδεμένα στην πρίζα με το δάκτυλο στο διακόπτη. Βεβαιωθείτε ότι το εργαλείο είναι σβηστό πριν το συνδέσετε στην πρίζα.

18) Χρήση προεκτάσεων καλωδίων για εξωτερικούς χώρους

Όταν το εργαλείο χρησιμοποιείται σε εξωτερικούς χώρους, χρησιμοποιείτε μόνο προεκτάσεις καλωδίων που προορίζονται για χρήση σε εξωτερικούς χώρους και έχουν συμβολισμό για αυτό.

19) Να είστε προσεκτικοί

Να προσέχετε τι κάνετε. Χρησιμοποιήστε τη κοινή λογική.

Μη χρησιμοποιείτε το εργαλείο όταν είστε κουρασμένοι.

20) Έλεγχος κατεστραμμένων τμημάτων

Πριν την εκτεταμένη χρήση του εργαλείου, το προστατευτικό ή άλλο τμήμα που τυχόν είναι κατεστραμμένο πρέπει να ελεγχθεί προσεκτικά για την εξακρίβωση ότι θα λειτουργήσει σωστά και θα εκτελέσει σωστά την εργασία για την οποία προορίζεται, ελέγξτε την ευθυγράμμιση των κινούμενων τμημάτων, τη στερέωση των κινούμενων τμημάτων, τυχόν ρωγμές τμημάτων, σύνδεση και κάθε άλλη συνθήκη που μπορεί να θέσει σε κίνδυνο και να επηρεάσει τη λειτουργία του. Το προστατευτικό ή άλλο τμήμα που είναι κατεστραμμένο πρέπει να επισκευαστεί κατάλληλα από ένα εξουσιοδοτημένο σέρβις. Μη χρησιμοποιείτε το εργαλείο αν αυτό δεν μπορεί να ανάψει ή να σβήσει.

21) Προειδοποίηση

Η χρήση οποιοδήποτε άλλου αξεσουάρ ή σύνδεση εκτός από αυτά που συνιστώνται, μπορεί να κρύβει κινδύνους για προσωπική χρήση.

22) Δώστε το εργαλείο σας να επισκευαστεί από έναν ειδικό

Αυτή η ηλεκτρική συσκευή είναι κατασκευασμένη σύμφωνα με τους ισχύοντες κανονισμούς ασφαλείας. Η επισκευή ηλεκτρικών συσκευών, ακόμα και η αλλαγή στα καρβουνάκια, πρέπει να γίνεται μόνο από έμπειρους τεχνικούς αλλιώς μπορεί να αποτελέσει σοβαρό κίνδυνο για το χρήστη.

Φυλάξτε αυτές τις οδηγίες για μελλοντική χρήση.

ΠΡΟΣΟΧΗ

Πριν χρησιμοποιήσετε το μηχάνημα διαβάστε το παρόν εγχειρίδιο προσεκτικά, για τη δική σας ασφάλεια.

ΟΔΗΓΙΕΣ ΑΣΦΑΛΕΙΑΣ

Όταν χρησιμοποιείτε το μηχάνημα, τηρείτε πάντα τις εσωκλειστες οδηγίες ασφαλείας όπως και τις πρόσθετες οδηγίες ασφαλείας.

ΗΛΕΚΤΡΙΚΗ ΑΣΦΑΛΕΙΑ

Πάντα ελέγχετε ότι η ισχύς τροφοδοσίας αντιστοιχεί με την τάση που αναγράφεται στην πλάκα χαρακτηριστικών.

ΠΡΟΣΘΕΤΕΣ ΟΔΗΓΙΕΣ ΓΙΑ ΤΟΥΣ ΗΛΕΚΤΡΙΚΟΥΣ ΑΝΑΔΕΥΤΗΡΕΣ

- Πριν ξεκινήσετε την λειτουργία του μηχανήματος, σφίξτε καλά το εξάρτημα ανάμειξης,
- Μην αναμειγνύετε και μην ανακατεύετε ποτέ εκρηκτικές ή εύφλεκτες ουσίες.
- Κατά την ανάμειξη θα πρέπει να φοράτε τα κατάλληλα μέσα προστασίας για τα μάτια, τα αυτιά, τα χέρια και την αναπνοή σας.
- Αυτή η συσκευή δεν είναι κατάλληλη για την ανάμειξη τροφίμων. Η συσκευή δεν μπορεί να καθαριστεί επαρκώς έτσι ώστε να συμμορφώνεται με τους κανόνες υγιεινής

ΠΕΡΙΓΡΑΦΗ (ΕΙΚ. Α)

Ο ηλεκτρικός αναδευτήρας είναι σχεδιασμένος για την ανάμειξη και την ανάδευση :

- Ελαφρών **υγρών** και μειγμάτων, όπως χρώματα ή ασβεστοκονίαμα
- Βαρύτερων **υγρών** και μειγμάτων, όπως κόλλες ή στόκος

1. Σώμα κινητήρα, **2.** Περιστροφικό κουμπί ρύθμισης ταχύτητας, **3.** Διπλή χειρολαβή, **4.** Κουμπί απασφάλισης διακόπτη ON/OFF, **5.** Φορέας εξαρτημάτων ανάμειξης, **6.** Επιλογέας σχέσης κιβωτίου μετάδοσης, **7.** Διακόπτης ON/OFF, **8.** Σπαστό εξάρτημα ανάμειξης, **9.** Προέκταση εξαρτήματος ανάμειξης.

ΤΟΠΟΘΕΤΗΣΗ & ΑΦΑΙΡΕΣΗ ΕΞΑΡΤΗΜΑΤΩΝ ΑΝΑΜΕΙΞΗΣ (ΕΙΚ. Α)

- Πριν τοποθετήσετε ένα εξάρτημα ανάμειξης, θα πρέπει πάντα να αποσυνδέετε την συσκευή από το ρεύμα
- Ο φορέας εξαρτημάτων ανάμειξης (5) διαθέτει εσωτερικό σπείρωμα M14. Για την τοποθέτηση εξαρτημάτων ανάμειξης τα οποία δεν διαθέτουν εξωτερικό σπείρωμα M14, χρησιμοποιήστε έναν προσαρμογέα.
- Στην συσκευασία περιλαμβάνεται ένα σπαστό εξάρτημα ανάμειξης (8) καθώς επίσης & μια προέκταση (9) 10cm για το εξάρτημα ανάμειξης.
- Θα πρέπει πάντα να χρησιμοποιείτε ένα εξάρτημα ανάμειξης κατάλληλο για το υλικό που θέλετε να αναμειξετε. Η χρήση ακατάλληλου εξαρτήματος μπορεί να έχει σαν αποτέλεσμα την καταπόνηση τόσο του μηχανήματος, όσο και του εαυτού σας.
- Βιδώστε το εξάρτημα ανάμειξης στον φορέα (5) περιστρέφοντας το προς τα δεξιά.
- Το σφίξιμο με το χέρι είναι επαρκές . Μόλις ξεκινήσετε την χρήση του ηλεκτρικού αναδευτήρα, το εξάρτημα ανάμειξης θα σφίξει μόνο του μέσα στο φορέα
- Για να αφαιρέσετε το εξάρτημα ανάμειξης ή την προέκταση, ξεβιδώστε το από τον φορέα προς τα αριστερά. Το εξάρτημα ανάμειξης μπορεί να σφίξει αρκετά στον φορέα. Σ' αυτή την περίπτωση, χρησιμοποιήστε τον φορέα έτσι ώστε να μην περιστρέφεται.

ΕΠΙΛΟΓΗ ΣΧΕΣΗΣ ΣΤΟ ΚΙΒΩΤΙΟ ΜΕΤΑΔΟΣΗΣ (ΕΙΚ. Α)

- Επιλέξτε την σχέση 1 στο κιβώτιο μετάδοσης (χαμηλά ταχύτητα, υψηλή ροπή) όταν ανακατεύετε μείγματα μεγάλου βάρους ή όγκου.
- Επιλέξτε την σχέση 2 στο κιβώτιο μετάδοσης (υψηλή ταχύτητα, χαμηλή ροπή) όταν ανακατεύετε υγρά και μείγματα μικρού βάρους
- **ΠΡΟΣΟΧΗ:** Πριν επιλέξετε μια σχέση στο κιβώτιο μετάδοσης, θα πρέπει το μηχάνημα να σταματήσει **εντελώς**, να περιστρέφεται.
- Τοποθετήστε τον επιλογέα σχέσης μετάδοσης (6) στην επιθυμητή θέση. Εάν δυσκολεύεστε να τον περιστρέψετε, γυρίστε ελαφρώς τον φορέα με το χέρι, μέχρι να γυρίσετε τον επιλογέα στην επιθυμητή θέση.

ΟΔΗΓΙΕΣ ΧΡΗΣΗΣ

- Όταν ξεκινάτε την λειτουργία του ηλεκτρικού αναδευτήρα θα πρέπει να κρατάτε σταθερά την συσκευή και από τις δύο χειρολαβές (3). Το μηχάνημα μπορεί να παράγει ισχυρές δυνάμεις κατά την ανάδευση υλικών και μειγμάτων μεγάλου βάρους.
- Εισάγετε το φίς της συσκευής στην πρίζα ρεύματος.
- Τοποθετήστε το περιστροφικό κουμπί ρύθμισης ταχύτητας (2) στην χαμηλότερη ρύθμιση. Με τον τρόπο αυτό θα αποφύγετε πιθανό πιτσάλισμα του υλικού την στιγμή που ξεκινάει η λειτουργία της συσκευής.
- Εισάγετε το εξάρτημα ανάμειξης μέσα στο υλικό ή το μείγμα
- Ξεκινήστε την λειτουργία της συσκευής κρατώντας πατημένο το κουμπί απασφάλισης (4) και κατόπιν πατώντας το διακόπτη ON/OFF (7).
- Αυξήστε την ταχύτητα στην επιθυμητή ρύθμιση και ανακατέψτε το υλικό ή το μείγμα όσο χρειάζεται.
- Σταματήστε την λειτουργία της συσκευής ελευθερώνοντας το διακόπτη ON/OFF (7).
- Συνήθως στην συσκευασία των υλικών που απαιτούν ανάμειξη αναφέρονται οι κατάλληλες οδηγίες ανάμειξης. Διαβάστε τις προσεκτικά.